

16.12.2025

**WÖSTMANN**<sup>®</sup>  
M A R K E N M Ö B E L

## MONTAGE



GERNE SONDERANFERTIGUNGEN | 305 TAGE IM JAHR | SERVICE RUNDUM

In Ihren Verkaufszeiten bietet Ihnen unser Team jede Unterstützung.

werktags von 8.00 bis 19.00 Uhr | Samstags von 10.00 bis 17.00 Uhr  
+ 49 (0) 5241 5044-0 | [info@woestmann.info](mailto:info@woestmann.info)

# WM 2470

WM Wöstmann Markenmöbel GmbH & Co. KG | Kolbeplatz 10 | 33330 Gütersloh

Bei Maßen und Preisen sind Irrtümer vorbehalten. Technische Änderungen vorbehalten.

# INHALTSANGABE

| KAPITEL  | SEITE   |
|--|---------|
| Wichtige Hinweise  | 3       |
| Pflege- und Gebrauchsanweisung                                   | 4       |
| Konfigurationsbeispiele  | 5 - 10  |
| Zubehör LED-Beleuchtung  | 11      |
| Schaltkreise   | 12      |
| LED-Beleuchtung Wattangaben                                      | 13 - 17 |
| Infos Standelemente ( Gleiter, Metallfußgestell, Kippsicherung ) | 18 - 21 |
| Infos Lowboard / Kippsicherung                                   | 22      |
| Infos Hängeelemente im Paneel                                    | 23 - 24 |
| Infos Hängeelemente  | 25 - 28 |
| Infos Wandboard / Paneel   | 29 - 30 |
| Ausrichten Hängeelement  | 31      |
| Einlegeboden   | 32      |
| Infos Fronten / Griffmontage Glas, Ein-Ausbau, einstellen usw.   | 33 - 37 |
| Notizen  | 38 - 39 |

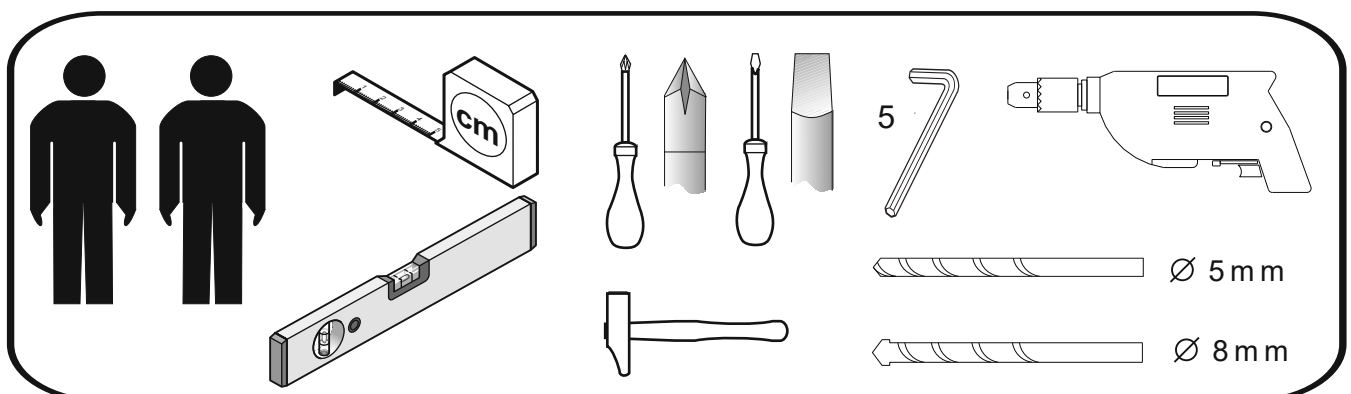
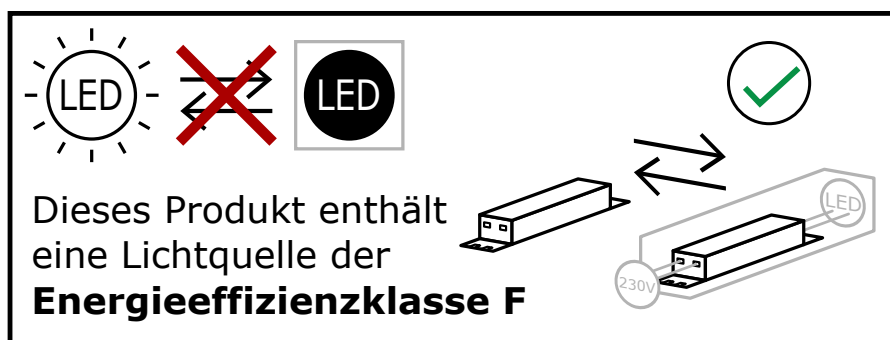

# WICHTIGE HINWEISE

Liebe Kundin, lieber Kunde,

herzlichen Glückwunsch - Sie haben sich für ein qualitativ hochwertiges Möbelstück entschieden. Beachten Sie bitte nachfolgende Hinweise, die zur sachgerechten Nutzung des neuen Möbels erforderlich sind. Diese Anleitung bitte aufbewahren.

- Bitte lesen Sie diese Montageanweisung vor der Montage Ihrer Möbel aufmerksam durch, um dementsprechend nach den Montageschritten zu verfahren. Wir können für Ihre Montagefehler leider keine Haftung übernehmen!
- Sachgerechter Transport, Aufbau, Anschluss und Einweisung durch autorisiertes Fachpersonal garantieren Ihnen den hohen Gebrauchs- und Funktionsnutzen. Einwandfreie Möbelfunktionen sind nur bei lot- bzw. waagerechter Aufstellung und exakten Beschlageinstellungen gewährleistet.
- Legen Sie bitte die Möbelteile auf einen weichen Untergrund - so vermeiden Sie Kratzer!

## MONTAGEHINWEISE



- Verwenden Sie bitte nur die beigelegten Beschläge bzw. Einzelteile entsprechend den vorgesehenen Montageschritten!
- Alle Standelemente müssen zwingend als Kippsicherung mit der Wand laut den Anweisungen der Montageanleitung befestigt werden! Nicht an der Wand befestigte Elemente kippen beim Öffnen der Türen, oder herausziehen der Schubladen, nach vorne. Beachten Sie dies auch während der Montage! *Bei nicht vorschriftsmäßiger und/oder nicht fachmännischer Montage wird bei Personen- oder Sachschaden keine Haftung übernommen.*
- Das mitgelieferte Wandbefestigungsmaterial ist ausschließlich für festes / massives Mauerwerk geeignet. Sollte anderes Wandmaterial, z.B. Leichtbauwände, vorhanden sein, bitte unbedingt sachgerechte Befestigungsmittel verwenden.
- Die Beschlagtechnik und Verbindungssysteme sind wartungsfrei. Nach Veränderungen des fachgerechten Montagezustands besteht die Sorgfaltspflicht zur Nachjustierung.
- Werden Betriebs-, Bedienungs- oder Wartungsanweisungen nicht befolgt, Änderungen an den Produkten vorgenommen, Teile ausgewechselt oder Verbrauchsmaterialien verwendet, die nicht den Originalspezifikationen entsprechen, so entfällt jede Gewährleistung.

## ELEKTRONISCHE SICHERHEIT



- Elektronische Bauteile sind nach den gültigen Normen von VDE, CE, MM gefertigt, es gelten die relevanten Einbauvorschriften, Sicherheitshinweise und Bedienungsanweisungen der Gerätehersteller. Die von uns eingesetzten LED-Leuchtmittel sind fest verbaut und nicht austauschbar, aber diese Leuchtmittel sind sparsam und haben eine sehr lange Lebensdauer. Bitte immer auch beim Anschließen der LED-Beleuchtungen die Max. Trafo - Leistung (Trafo Überlastung) beachte. Die LED-Beleuchtungen dürfen nicht zugestellt / zugehängt werden. (Hitzestau vermeiden)
- Dieses Produkt enthält Lichtquellen der **Energieeffizienzklasse F**

## ALLGEMEINE INFOS

- Die von uns eingesetzten Lacke und Beizen entsprechen den Anforderungen der DIN EN71 Teil 3. (Migration bestimmter Elemente - Sicherheit von Kinderspielzeug!)
- Grundsätzlich sollten alle Verschmutzungen und Flüssigkeiten (z. B. Getränke) sofort mit einem leicht feuchten Tuch abgewischt werden. Vermeiden Sie Spülmittel mit bleichenden Zusätzen wie z. B. Zitrone und verwenden Sie keine Flüssigkeitsreiniger, Putzmittel oder Scheuerpulver, da diese die Oberfläche beschädigen könnten.
- Glasflächen nur mit heißem Wasser befeuchteten Lappen reinigen. Keine Haushalts-, Glasreiniger oder Spülmittel verwenden!

# PFLEGE- UND GEBRAUCHSANWEISUNG

## Massivholz und Lack Markenmöbel

Unsere Massivholz und Lack Möbel zeichnen sich nicht nur durch ihre Qualität, sondern auch durch ihre äußerst leichte Handhabung in der Pflege aus. Damit Sie lange Jahre Freude an Ihren neuen Wohnmöbeln haben, geben wir Ihnen nachfolgend einige praktische Hinweise zur Pflege der Möbel ...

### [Oberflächenpflege Massivholz- und Lackoberfläche]

Unsere Massivholz-Möbel und Lackoberflächen sind äußerst pflegeleicht, und wir empfehlen Ihnen, die Oberfläche nur mit einem weichen Staubtuch oder einem leicht feuchten Tuch zu reinigen. Verwenden Sie bitte keine Microfasertücher oder Schmutzradierer, die feinste Partikel enthalten und so die Oberfläche Ihrer Möbel beschädigen könnten. Verwenden Sie außerdem keine Möbelpflegemittel oder Scheuermittel, die die Oberfläche angreifen könnten. Farbveränderungen und Fleckenbildung könnten die Folge sein.

Die Möbel benötigen keine besondere Pflege und auch keine Nachbehandlung. Die Oberfläche ist für den täglichen Gebrauch geeignet und bedarf auf Dauer keiner zusätzlichen Behandlung. Grundsätzlich sollten alle Verschmutzungen und Flüssigkeiten (z. B. Getränke) sofort mit einem leicht feuchten Tuch abgewischt werden. Vermeiden Sie Spülmittel mit bleichenden Zusätzen wie z. B. Zitrone und verwenden Sie keine Flüssigreiner, Putzmittel oder Scheuermittel, da diese die Oberfläche beschädigen könnten.

### [Raumklima]

Ein ideales Raumklima für Mensch und Inventar besteht bei einer **Temperatur von 19 - 23°C** sowie einer **Luftfeuchtigkeit von 45 - 55%**. Für Massivholz-Möbel ist das ideale Raumklima von hoher Bedeutung. Holz ist ein natürlicher Werkstoff, der ständig Feuchtigkeit, je nach Feuchtigkeitsgehalt der Raumluft, aufnimmt und wieder abgibt. Werden die Möbel über längere Zeit einer höheren oder niedrigeren Luftfeuchtigkeit ausgesetzt, „wächst“ oder „schrumpft“ das Holz, es verzieht sich verstärkt, und Risse können sich bilden. Besonders bei Neubauten ist auf die Luftfeuchtigkeit zu achten und diese ggf. durch entsprechendes Lüften zu senken. Wir empfehlen deshalb ein Thermometer und Hygrometer zu nutzen, damit Sie lange Freude an Ihren Möbeln haben.

### [Lichteinwirkung]

Sonnenlicht und auch Kunstlicht verändert die Oberfläche und bleicht die Farbe des Holzes aus. Je nach Holzart und Lichtbefall können die Möbel heller oder dunkler werden. Eine absolute Lichteinheit gibt es nicht, deshalb sollten Sie Ihre Möbel möglichst keiner direkten oder starken Sonnenstrahlung aussetzen.

### [Massivholz - ein Unikat der Natur]

Das Einmalige und Faszinierende an massivem Holz ist, dass jedes verarbeitete Teil in Wuchs und Struktur ein anderes Erscheinungsbild aufweist. Feine Aste, Verwachsungen und Einläufe zeugen von der Ursprünglichkeit des Holzes. Keine Tür, kein Schubkasten und keine Seite gleicht der anderen; jedes Möbel ist ein Unikat, so wie es in der Natur nur einmal gewachsen ist.

### [Toleranzen]

Auch bei industriell hergestellten Möbeln entsteht vieles in Handarbeit. Für sämtliche Arten der Herstellung gilt: Toleranzen (Abweichungen) bei Möbeln sind fertigungstechnisch nicht zu vermeiden. Die Angaben sind grundsätzlich ungefähre Maße. Liegen die Abweichungen in Farbe, Maßen und Struktur innerhalb der nationalen und internationalen Norm, liegt kein Sachmangel vor. Vielmehr handelt es sich dabei um eine „warentypische Eigenschaft“. (Quelle: RAL GZ 430).

**Wir bedanken uns für Ihre Aufmerksamkeit  
und wünschen Ihnen viel Freude mit Ihrem Markenmöbel.**

# KONFIGURATIONSBEISPIELE



KOMBI 0004 | SPIEGELSEITIG 0104

**Achtung:** Bei Gleitern statt Metallkufen müssen 11 cm bei den Höhenangaben abgezogen werden.

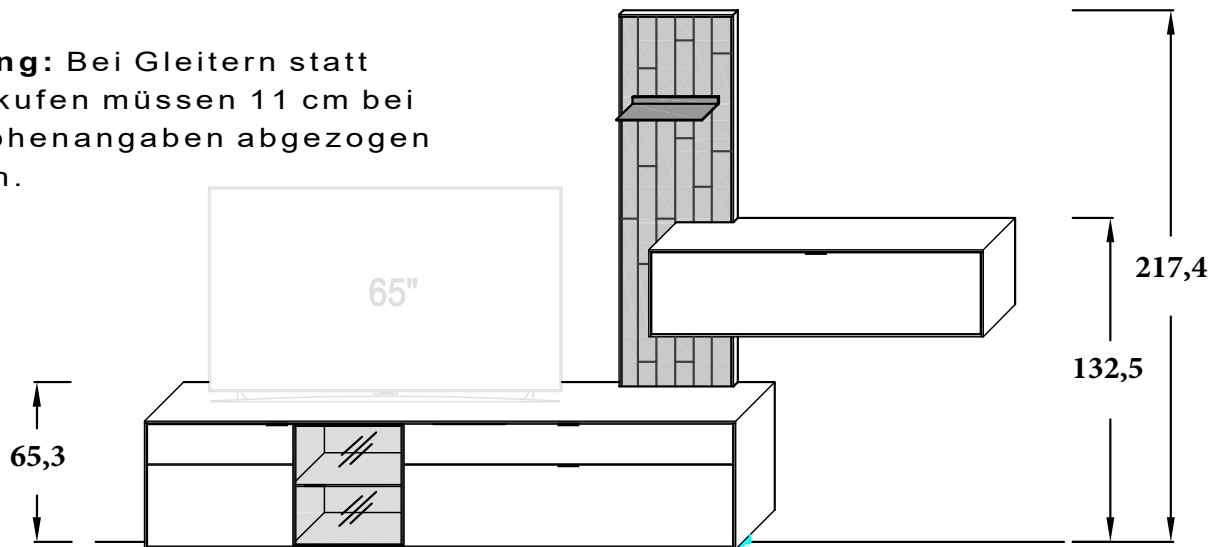

Metallkufen = Zubehör

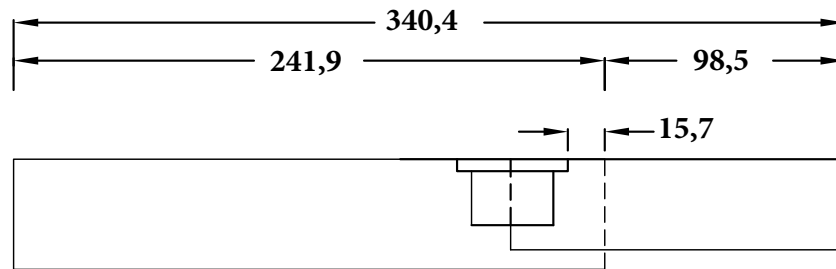

B 340,4 × H 206,4 / 217,4 × T 45,2 cm

KOMBI 0006 | SPIEGELSEITIG 0106



**Achtung:** Bei Gleitern statt Metallkufen müssen 11 cm bei den Höhenangaben abgezogen werden.

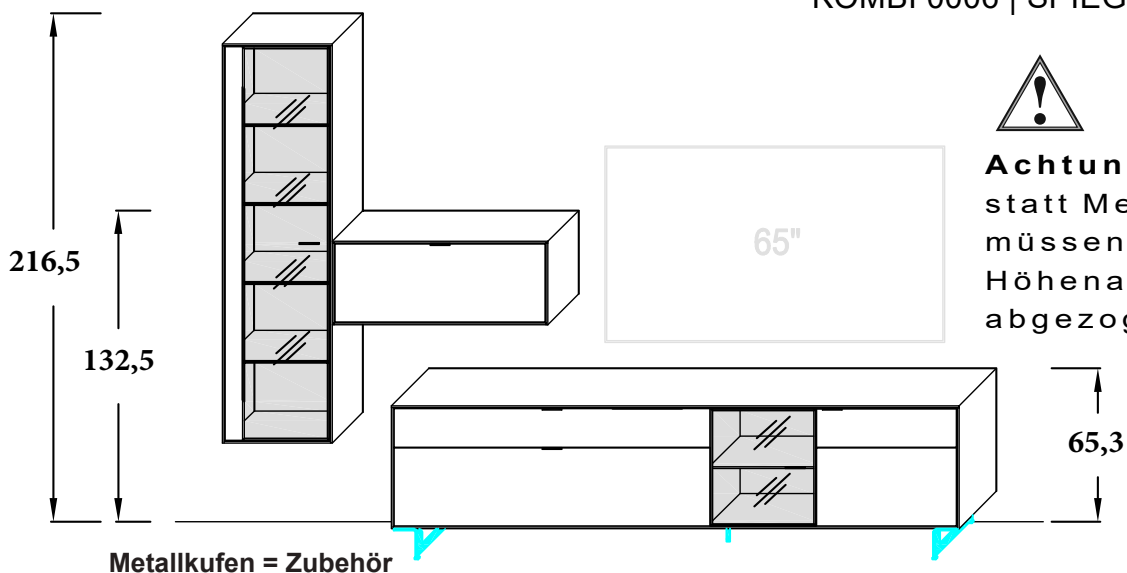

Metallkufen = Zubehör

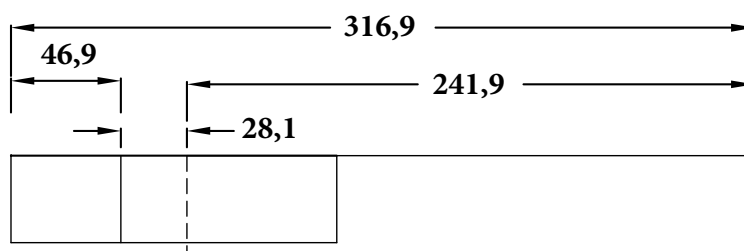

B 316,9 x H 205,5 / 216,5 x T 45,2 cm

# KONFIGURATIONSBEISPIELE

KOMBI 0008 | SPIEGELSEITIG 0108

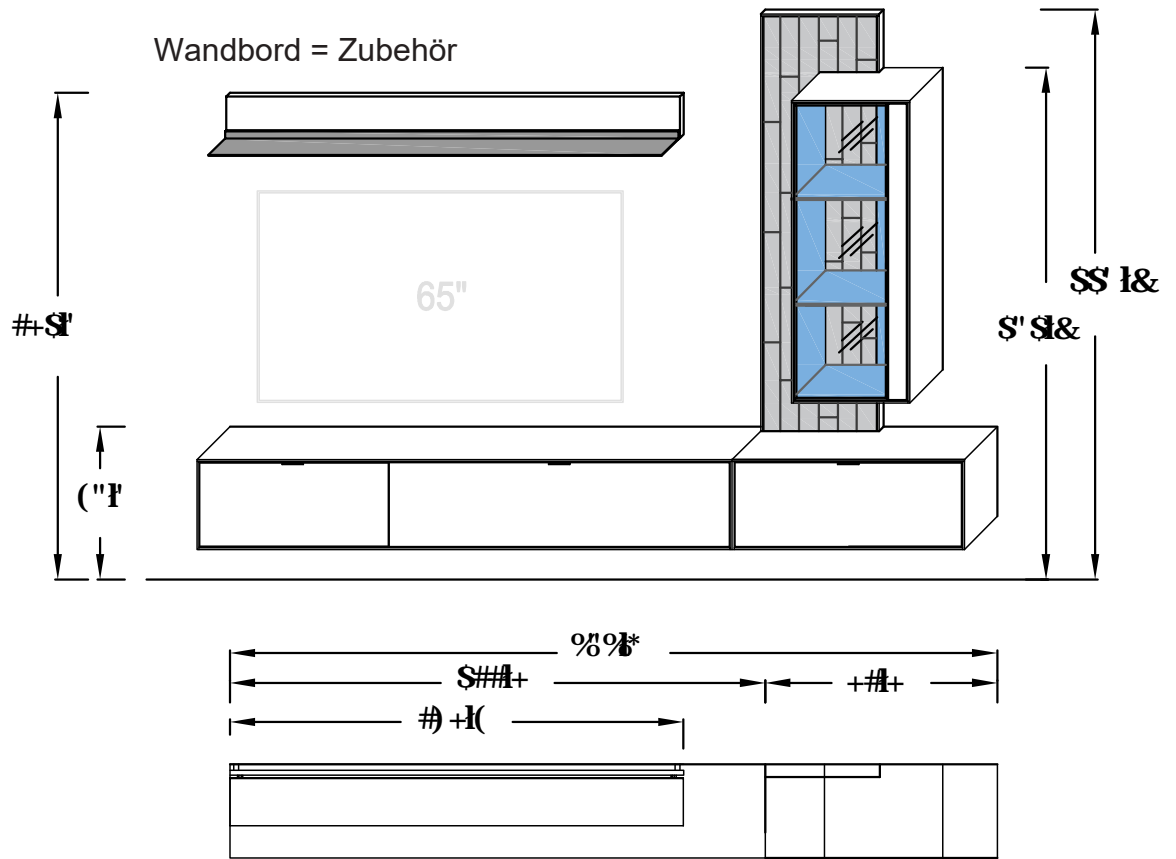

B 303,8 × H 225,4 × T 37,1 cm

KOMBI 0009 | SPIEGELSEITIG 0109

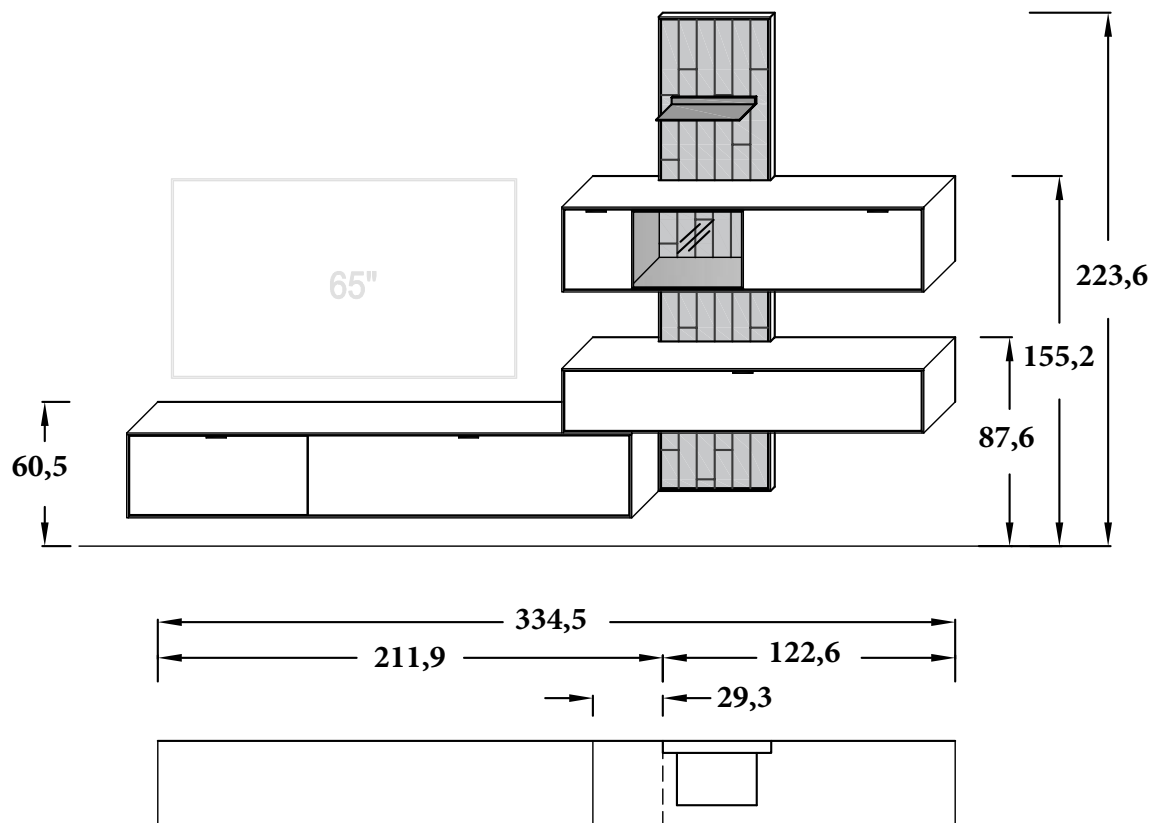

B 334,5 × H 223,6 × T 37,1 cm

# KONFIGURATIONSBEISPIELE

KOMBI 0007 | SPIEGELSEITIG 0107

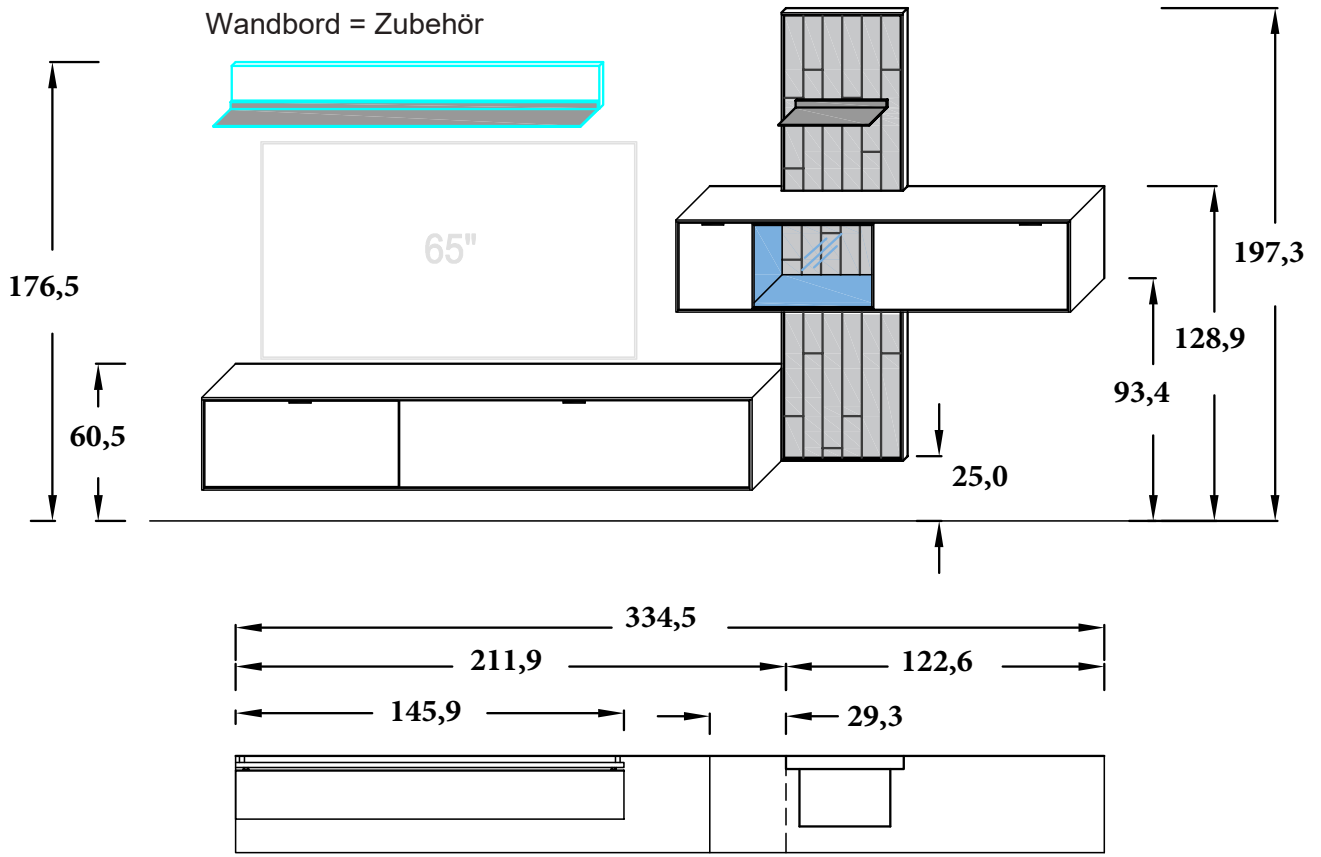

B 334,5 × H 197,3 × T 37,1 cm

KOMBI 0010 | SPIEGELSEITIG 0110

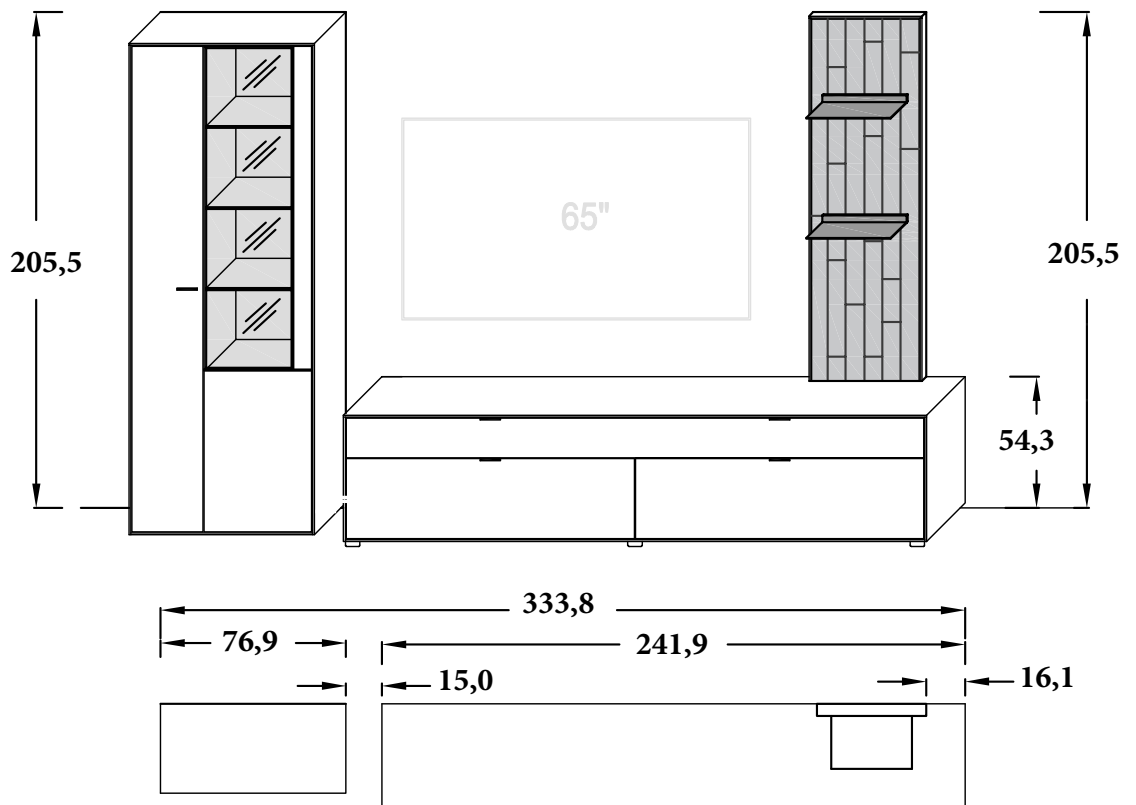

B 333,8 × H 205,5 × T 45,2 cm

# KONFIGURATIONSBEISPIELE



KOMBI 0011 | SPIEGELSEITIG 0111

**Achtung:**  
Bei Gleitern statt  
Metallkufen  
müssen 11 cm  
bei den  
Höhenangaben  
abgezogen  
werden.

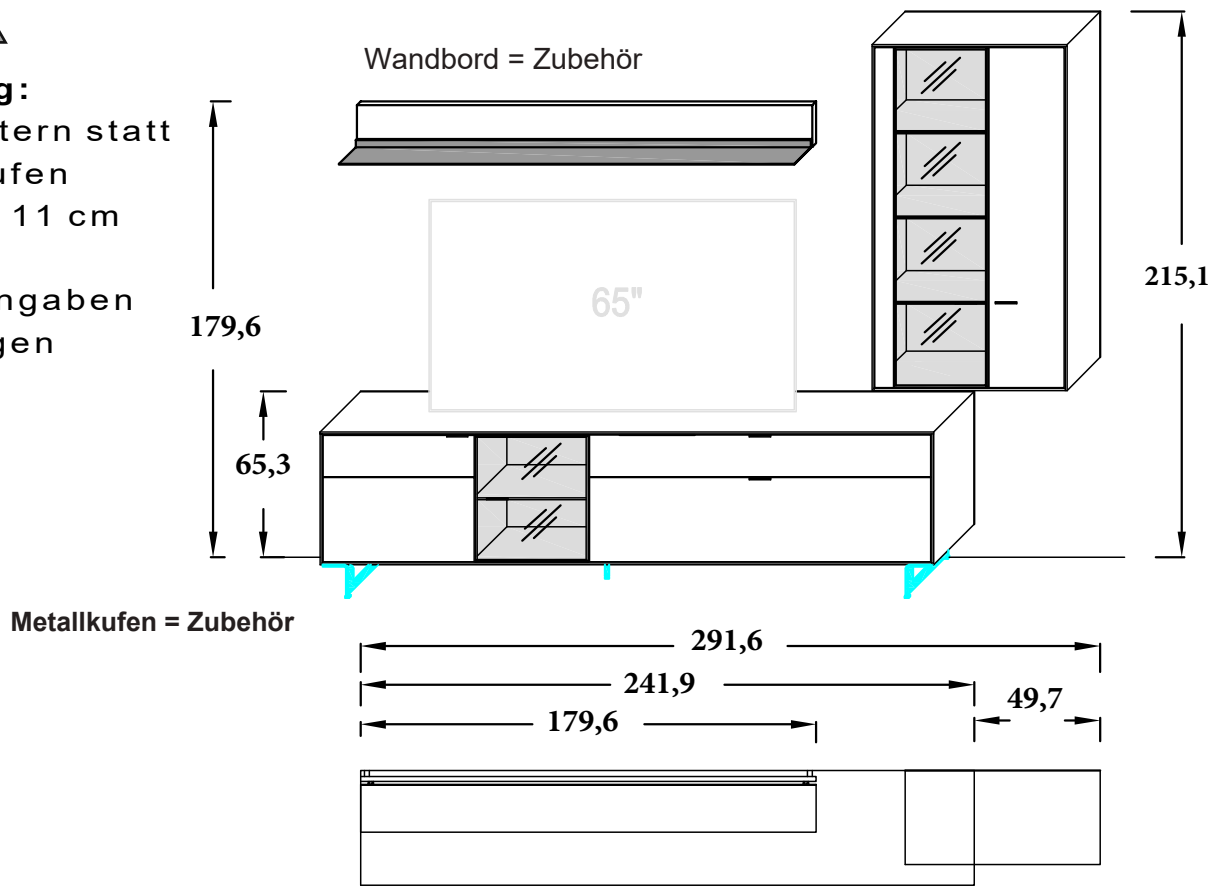

B 291,6 × H 204,1 / 215,1 × T 45,2 cm

KOMBI 0012 | SPIEGELSEITIG 0112

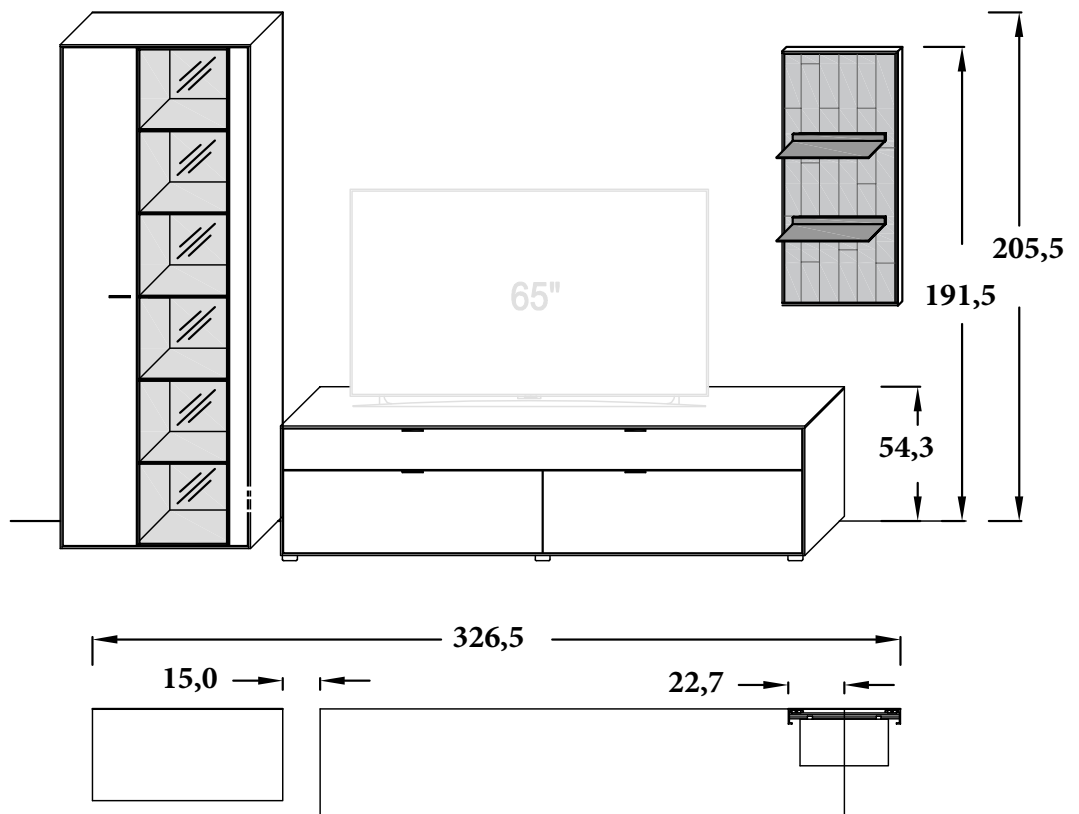

B 326,5 × H 205,5 × T 45,2 cm

# KONFIGURATIONSBEISPIELE

KOMBI 0015 | SPIEGELSEITIG 0115

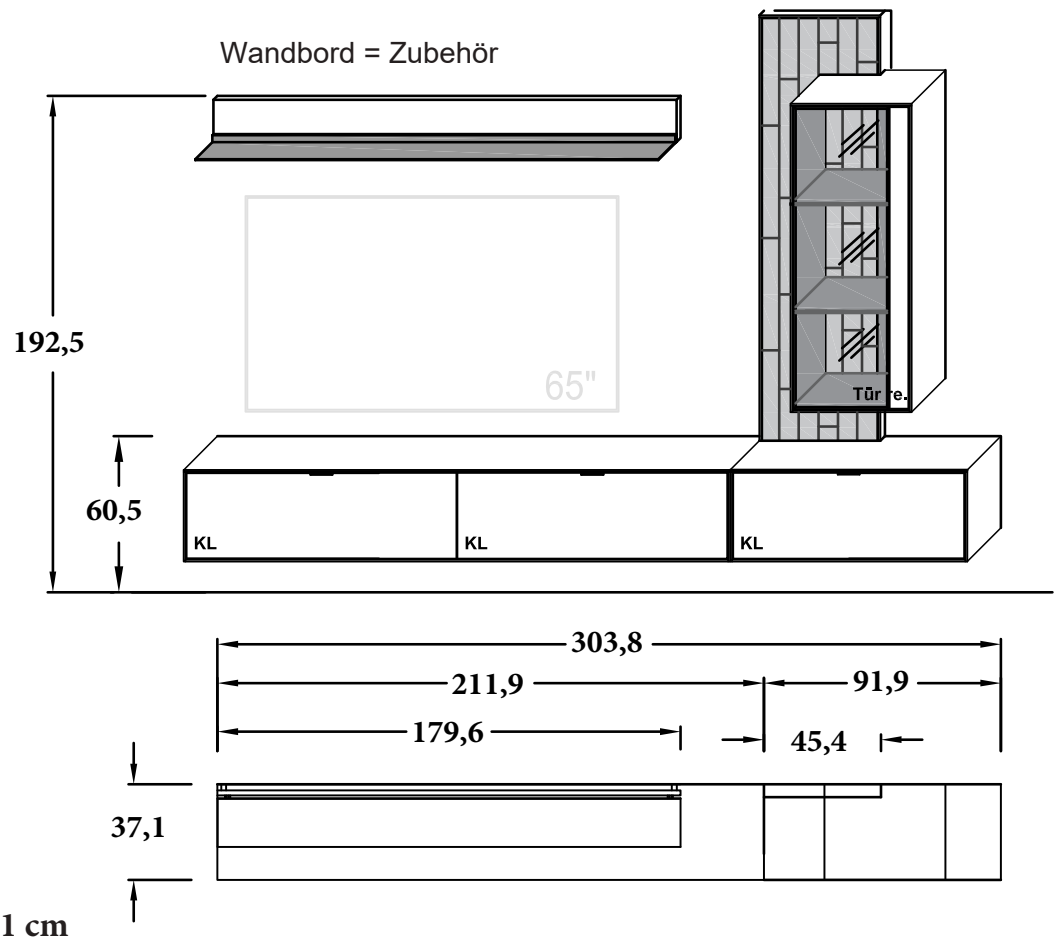

KOMBI 0016 | SPIEGELSEITIG 0116

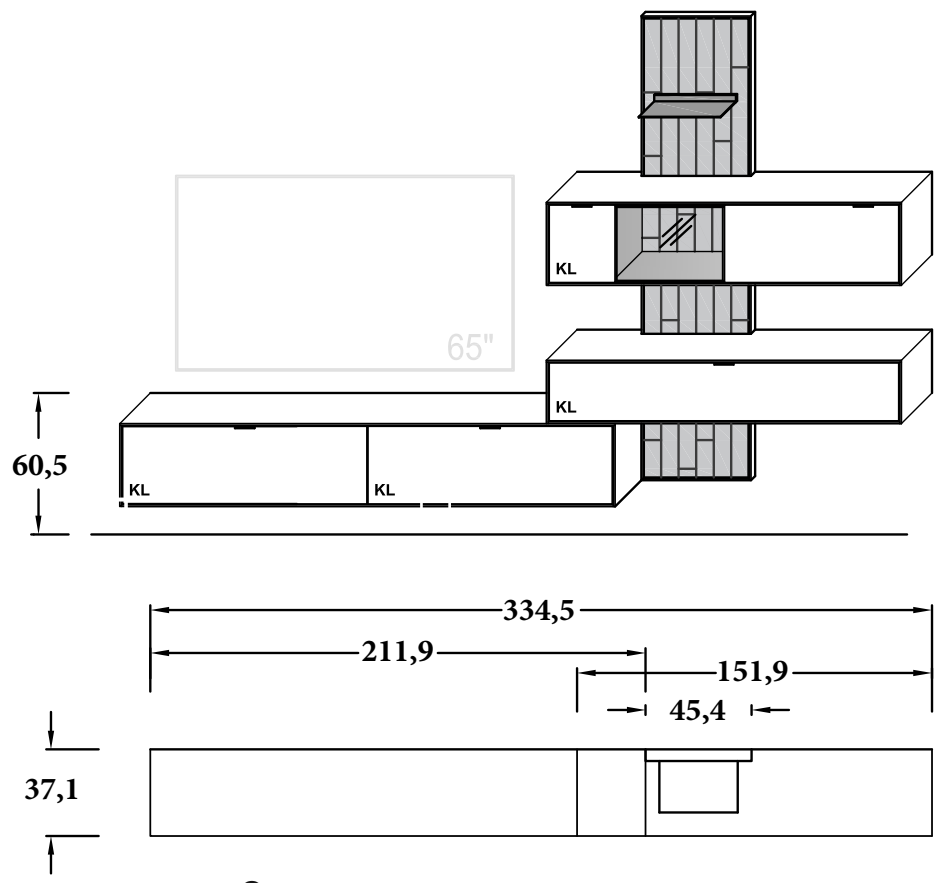

# KONFIGURATIONSBEISPIELE

KOMBI 0026 | SPIEGELSEITIG 0126

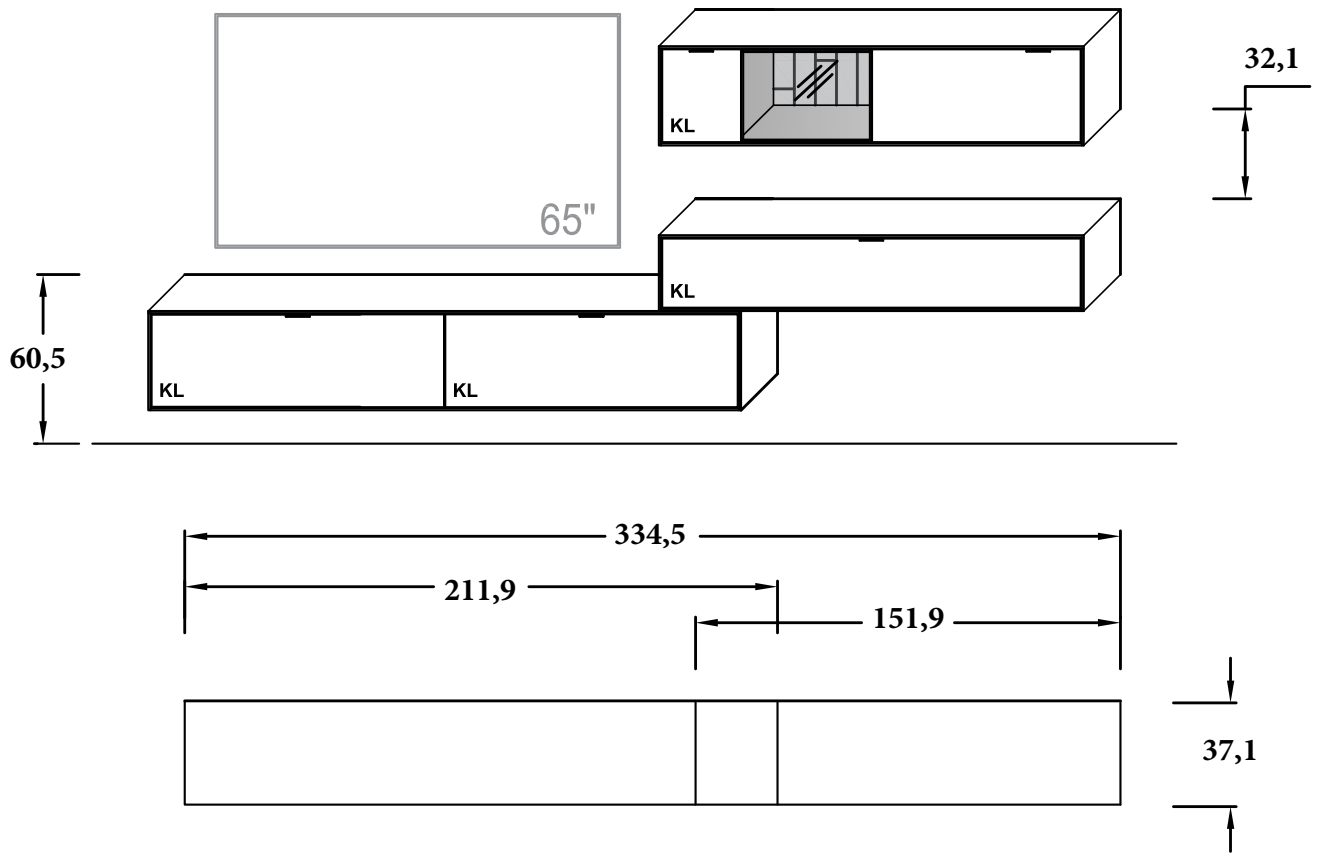

B 334,5 × H 155,2 × T 37,1 cm

# ZUBEHÖR LED-BELEUCHTUNG

## LED-Trafo

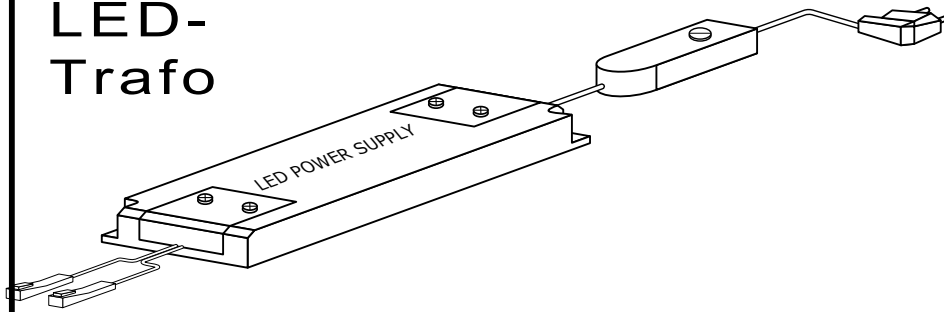

**000EBL770**

max. 1,5A, **15W**

**000EBL771**

max. 1,5A, **30W**

**000EBL772**

max. 1,5A, **60W**

## 2-Kanal Funkdimmer

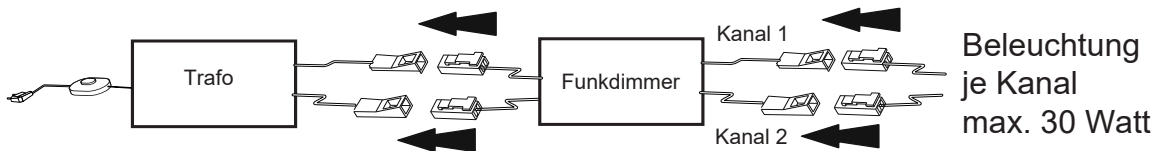
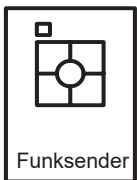

**00EBL796**

max. 60W

Beleuchtung  
je Kanal  
max. 30 Watt

## 4-Kanal Funkdimmer

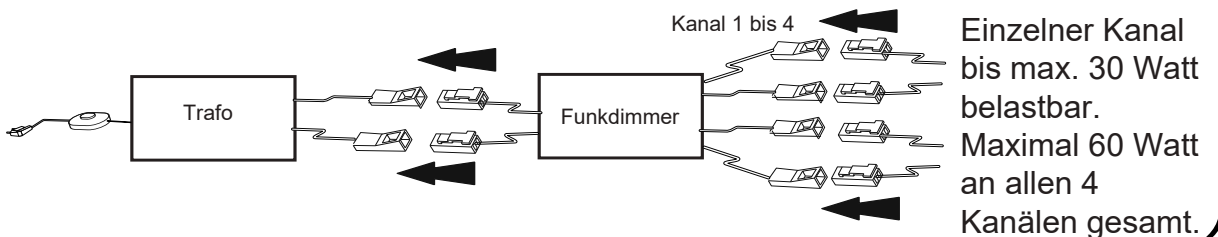
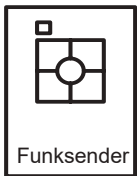

**00EBL797**

max. 60W

Einzelner Kanal  
bis max. 30 Watt  
belastbar.  
Maximal 60 Watt  
an allen 4  
Kanälen gesamt.

## LED 6-FACH VERTEILER

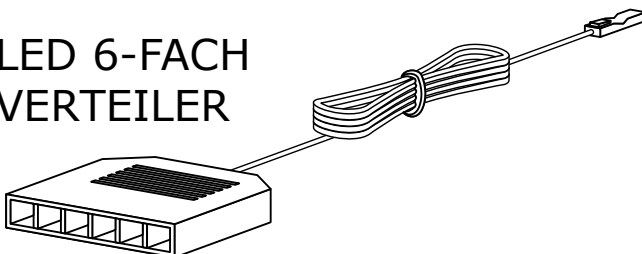

**000EBL794**

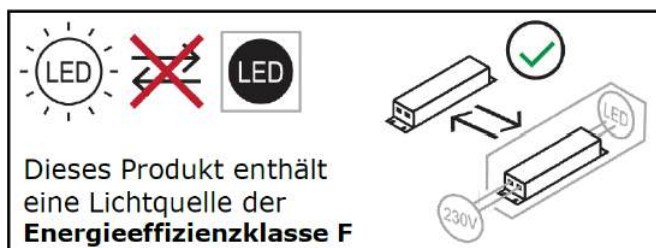

# SCHALTKREISE

## Übersicht der möglichen Schaltkreise

### FÜR STECKDOSE MIT TRAFU ÜBER SCHALTER

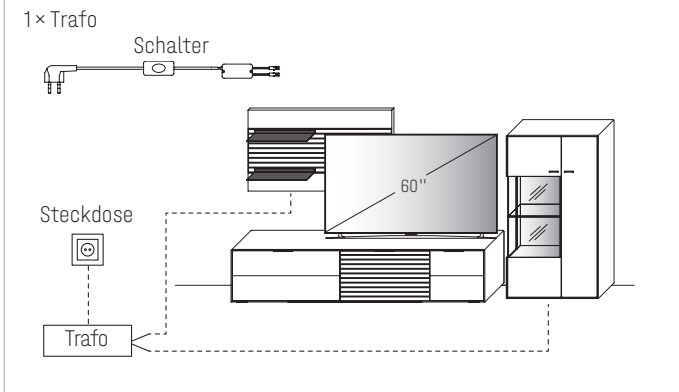

### FÜR STECKDOSE MIT TRAFU ÜBER FUNKDIMMER

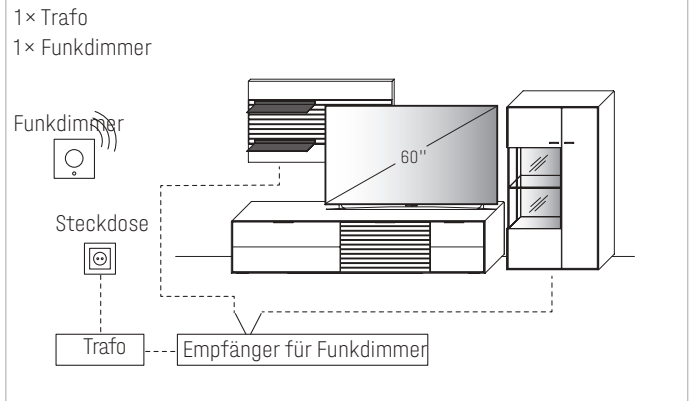

### FÜR SCHALTBARE STECKDOSE/N MIT TRAFU ÜBER WANDSCHALTER

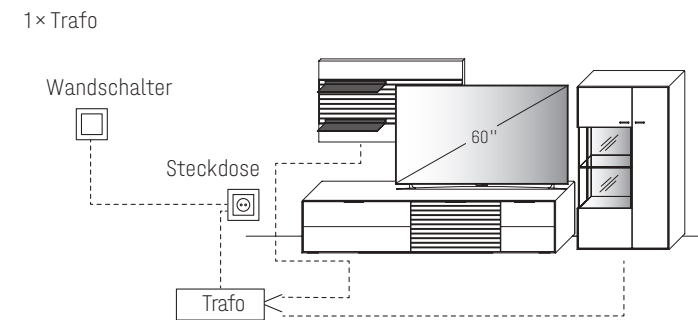

### TRAFU INKL. SCHALTER MIT STECKER

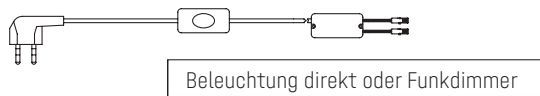

max. 15,0 W

Art.-Nr. **000EBL770**

max. 30,0 W

Art.-Nr. **000EBL771**

max. 60,0 W

Art.-Nr. **000EBL772**

### 2-KANAL FUNKDIMMER

(zur Lichtstärkenregulierung)

Je Trafo einen

Funkdimmer verwenden!

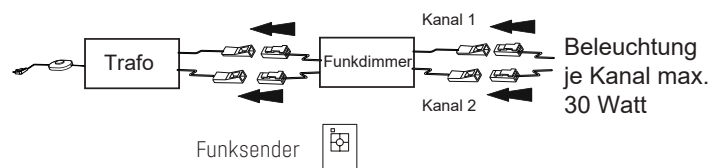

max. 60,0 W

Art.-Nr. **000EBL796**

### 4-KANAL FUNKDIMMER

Funkempfänger inkl. Funkdimmer zur Einzelschaltung der Beleuchtung für bis zu 4 Beleuchtungs-Sets.

Funksender

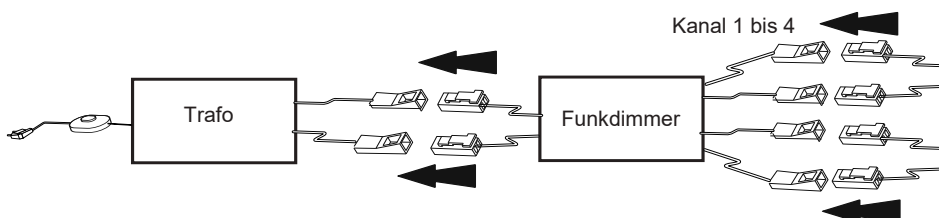

(max. 60,0 W)

Art.-Nr. **000EBL797**

Hinweis: Bitte bei der Auswahl des Funkdimmer unbedingt auf die benötigte Gesamt-Watt-Leistung achten.

Hierzu ist zu berücksichtigen, dass von allen gewünschten Typen mit LED-Beleuchtung die Watt-Angaben zu addieren sind.

# LED-BELEUCHTUNG (ZUBEHÖR)

**Beim anschließen der Beleuchtung immer die maximale Trafo Leistung beachten**



Bei blinkender Beleuchtung ist die Trafo Leistung überschritten!



1 LED-Wandbord Beleuchtung

2 LED-Rückwand-Beleuchtung

3 LED-Paneel-Beleuchtung

4 LED-Unterboden-Ambiente-Beleuchtung

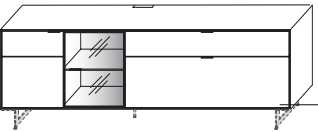
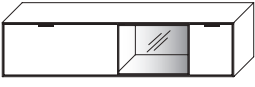
|   |          |   |          |   |          |
|---|----------|---|----------|---|----------|
| Type<br>8146  |          | Type<br>8181  |          | Type<br>8211  |          |
|  |          |  |          |  |          |
| 1   | 5,4 Watt | 1   | 7,7 Watt | 1   | 8,2 Watt |
|   |          |   |          |   |          |

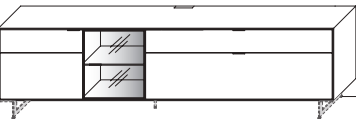
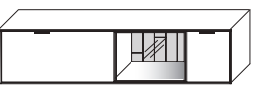
|   |          |   |          |   |          |
|---|----------|---|----------|---|----------|
| Type<br>1143<br>1144  |          | Type<br>11543<br>11544  |          | Type<br>11935   |          |
|  |          |  |          |  |          |
| Type<br>1443<br>1444  |          | Type<br>11503<br>11504  |          |   |          |
|  |          |  |          |   |          |
| 2   | 4,6 Watt | 2   | 3,0 Watt | 4   | 4,4 Watt |
|   |          | 4   | 7,3 Watt |   |          |

# LED-BELEUCHTUNG (ZUBEHÖR)

**Beim anschließen der Beleuchtung immer die maximale Trafo Leistung beachten**

Bei blinkender Beleuchtung ist die Trafo Leistung überschritten!

1 LED-Wandbord Beleuchtung

2 LED-Rückwand-Beleuchtung

3 LED-Paneel-Beleuchtung

4 LED-Unterboden-Ambiente-Beleuchtung

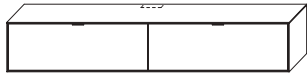
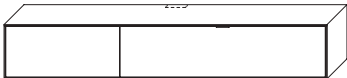
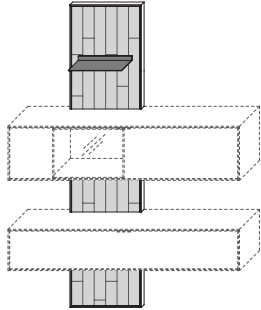
|   |  |   |  |  |  |
|---|--|---|--|--|--|
| Type<br>11132   |  | Type<br>11173<br>11174  |  | Type<br>8450   |  |
|  |  |  |  |  |  |
| 4   |  | 4   |  | 3  |  |
| 10,3 Watt   |  | 7,3 Watt  |  | 13,0 Watt  |  |

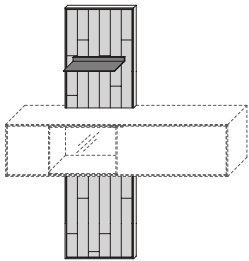
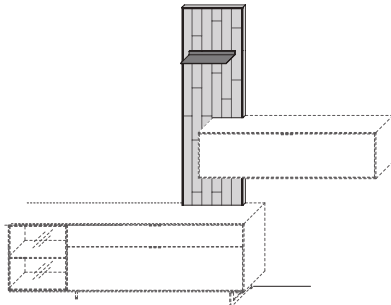
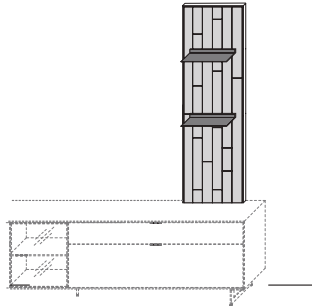
|   |  |   |  |   |  |
|---|--|---|--|---|--|
| Type<br>8460  |  | Type<br>8413<br>8414  |  | Type<br>8420  |  |
|  |  |  |  |  |  |
| 3   |  | 3   |  | 3   |  |
| 13,8 Watt   |  | 13,2 Watt   |  | 15,0 Watt   |  |

# LED-BELEUCHTUNG (ZUBEHÖR)

**Beim anschließen der Beleuchtung immer die maximale Trafo Leistung beachten**

**Bei blinkender Beleuchtung ist die Trafo Leistung überschritten!**

1 LED-Wandbord Beleuchtung

2 LED-Rückwand-Beleuchtung

3 LED-Paneel-Beleuchtung

4 LED-Unterboden-Ambiente-Beleuchtung

|              |           |                      |           |                        |          |
|--------------|-----------|----------------------|-----------|------------------------|----------|
| Type<br>8320 |           | Type<br>8434<br>8433 |           | Type<br>13403<br>13404 |          |
|              |           |                      |           |                        |          |
| <b>3</b>     | 10,0 Watt | <b>3</b>             | 12,3 Watt | <b>2</b>               | 5,6 Watt |

|                        |           |                        |           |                        |           |
|------------------------|-----------|------------------------|-----------|------------------------|-----------|
| Type<br>13433<br>13434 |           | Type<br>14743<br>14744 |           | Type<br>15433<br>15434 |           |
|                        |           |                        |           |                        |           |
| <b>2</b>               | 11,2 Watt | <b>2</b>               | 13,2 Watt | <b>2</b>               | 16,2 Watt |

# LED-BELEUCHTUNG (ZUBEHÖR)

**Beim anschließen der Beleuchtung immer die maximale Trafo Leistung beachten**

**Bei blinkender Beleuchtung ist die Trafo Leistung überschritten!**

1 LED-Wandbord Beleuchtung

2 LED-Rückwand-Beleuchtung

3 LED-Paneel-Beleuchtung

4 LED-Unterboden-Ambiente-Beleuchtung

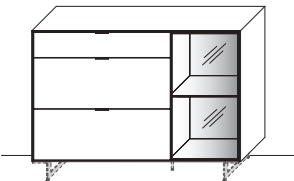
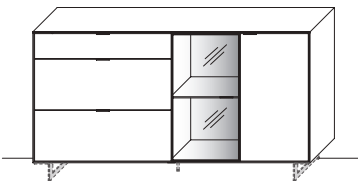
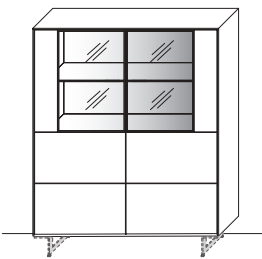
|  |          |  |          |  |           |
|--|----------|--|----------|--|-----------|
| Type<br>2343<br>2344   |          | Type<br>2543<br>2544   |          | Type<br>4240   |           |
|  |          |  |          |  |           |
| <b>2</b>   | 8,2 Watt | <b>2</b>   | 8,2 Watt | <b>2</b>   | 11,6 Watt |

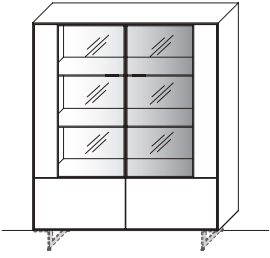
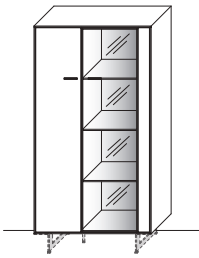
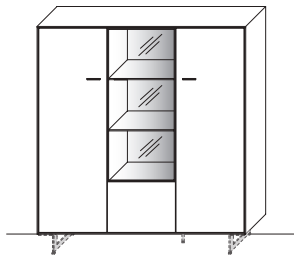
|   |           |   |           |   |          |
|---|-----------|---|-----------|---|----------|
| Type<br>4230  |           | Type<br>4743<br>4744  |           | Type<br>4340  |          |
|  |           |  |           |  |          |
| <b>2</b>  | 23,2 Watt | <b>2</b>  | 13,2 Watt | <b>2</b>  | 9,6 Watt |

# LED-BELEUCHTUNG (ZUBEHÖR)

**Beim anschließen der Beleuchtung immer die maximale Trafo Leistung beachten**

**Bei blinkender Beleuchtung ist die Trafo Leistung überschritten!**

1 LED-Wandbord Beleuchtung

2 LED-Rückwand-Beleuchtung

3 LED-Paneel-Beleuchtung

4 LED-Unterboden-Ambiente-Beleuchtung

| Type         |           | Type         |           | Type         |           |
|--------------|-----------|--------------|-----------|--------------|-----------|
| 6443<br>6444 |           | 6423<br>6424 |           | 6743<br>6744 |           |
|              |           |              |           |              |           |
| <b>2</b>     | 13,2 Watt | <b>2</b>     | 13,2 Watt | <b>2</b>     | 19,8 Watt |
|              |           |              |           |              |           |

| Type         |           | Type |  | Type |  |
|--------------|-----------|------|--|------|--|
| 6733<br>6734 |           |      |  |      |  |
|              |           |      |  |      |  |
| <b>2</b>     | 13,2 Watt |      |  |      |  |
|              |           |      |  |      |  |

# STANDELEMENTE MIT GLEITER

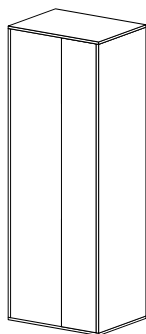
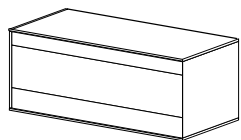

000EBS110

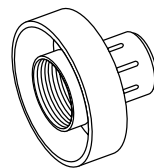

000EBS111

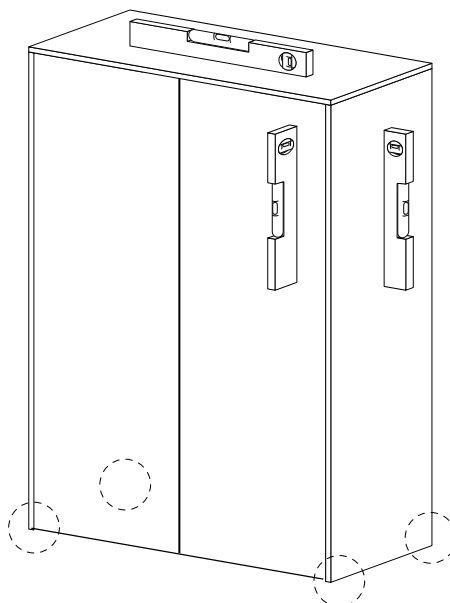
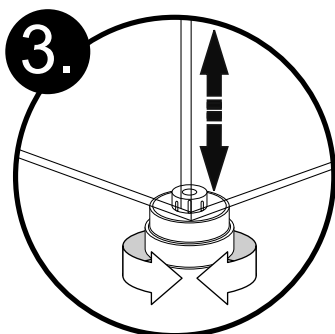
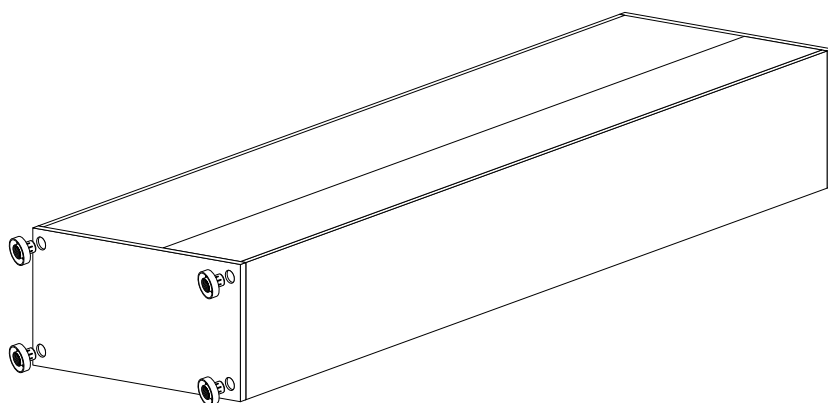
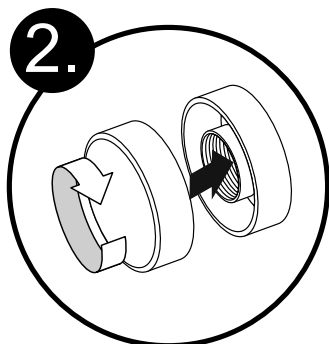
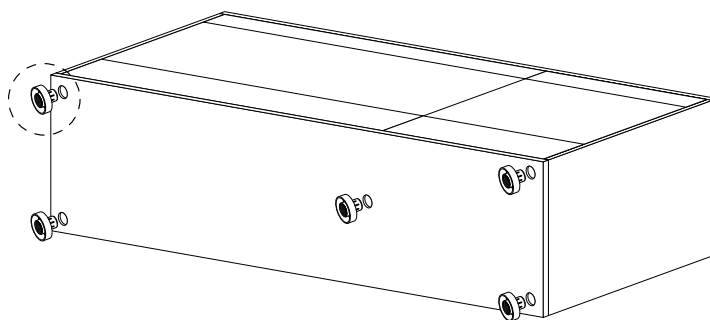
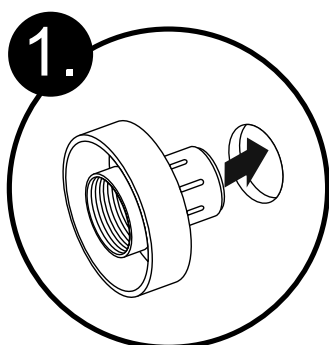
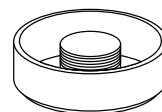

# STANDELEMENTE - METALLKUFEN



Elemente mit Metallkufen und Stützfuß  
immer anheben und versetzen.

**Niemals verschieben.**

Schrauben können ausbrechen.

**000ESR6320Z**

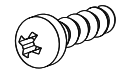

**6,3x20**

**000ESR3517Z**



**3,5x17**

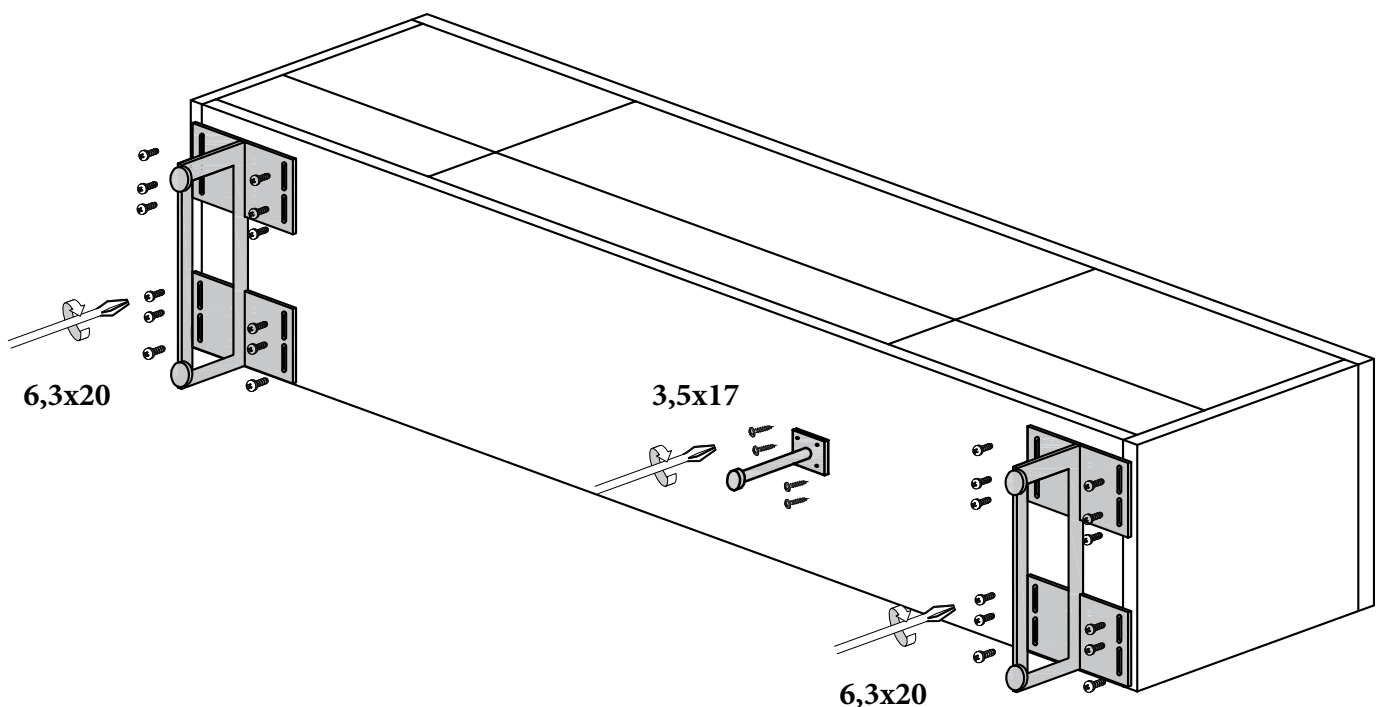
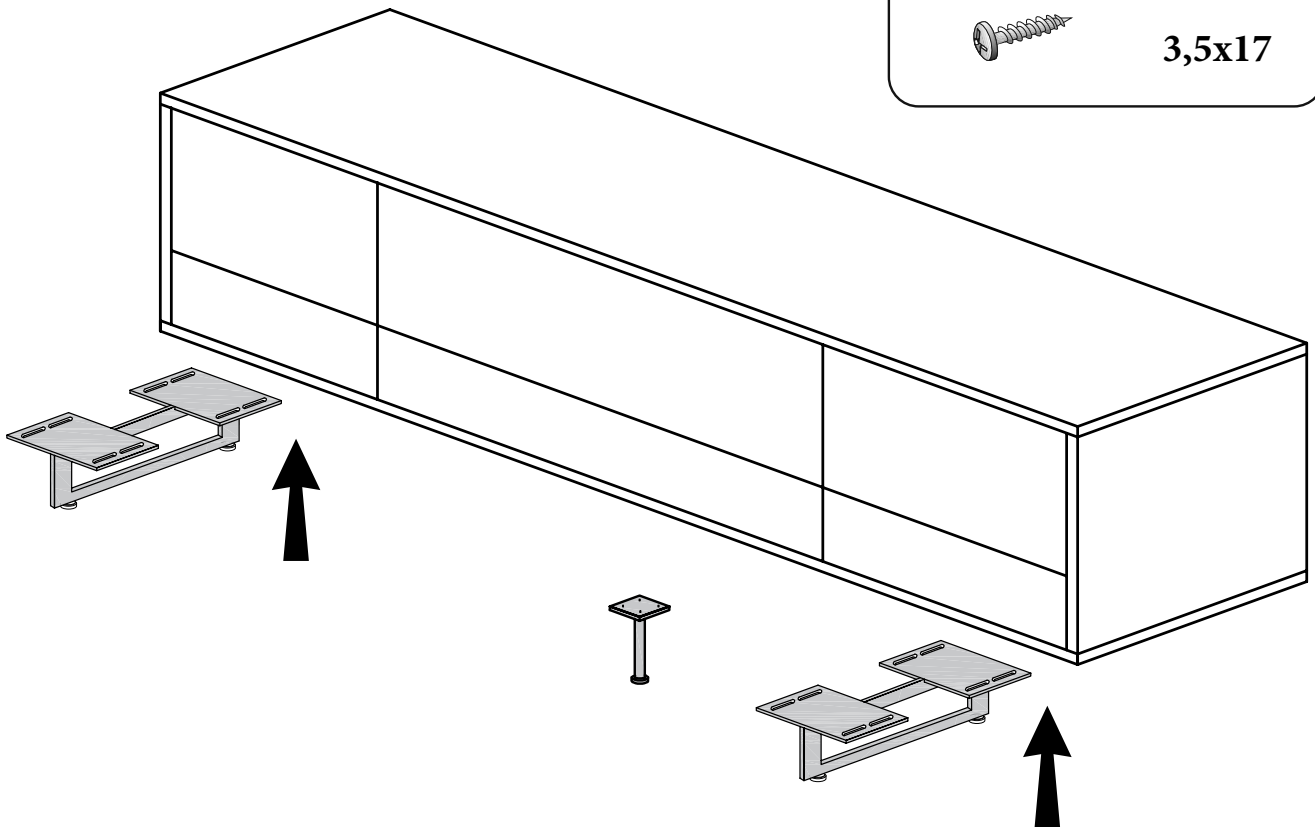

# STANDELEMENTE KIPPSICHERUNG - WINKEL



## Sicherheitsrelevanter Arbeitsschritt



- Das mitgelieferte Wandbefestigungsmaterial ist ausschließlich für festes / massives Mauerwerk geeignet. Sollte anderes Wandmaterial, z.B. Leichtbauwände, vorhanden sein, bitte unbedingt sachgerechte Befestigungsmittel verwenden.

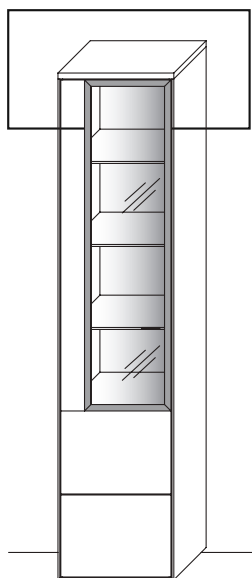

### 90EBB900

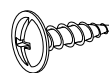

3,0x20



5,0x90

Winkel

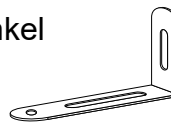

Mauerdübel

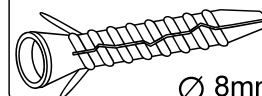

Ø 8mm

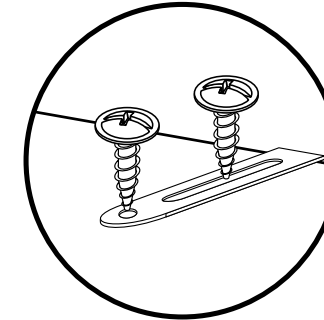
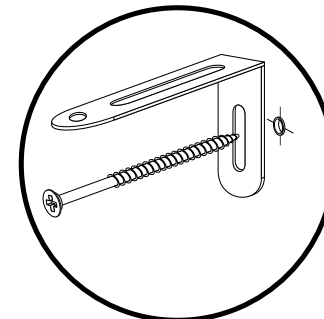
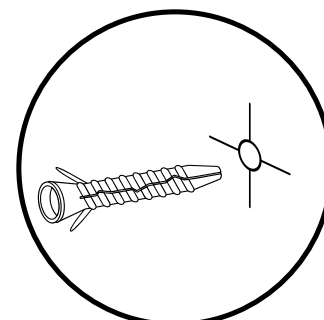
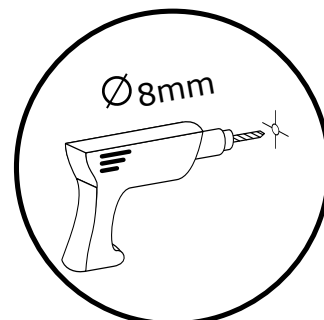
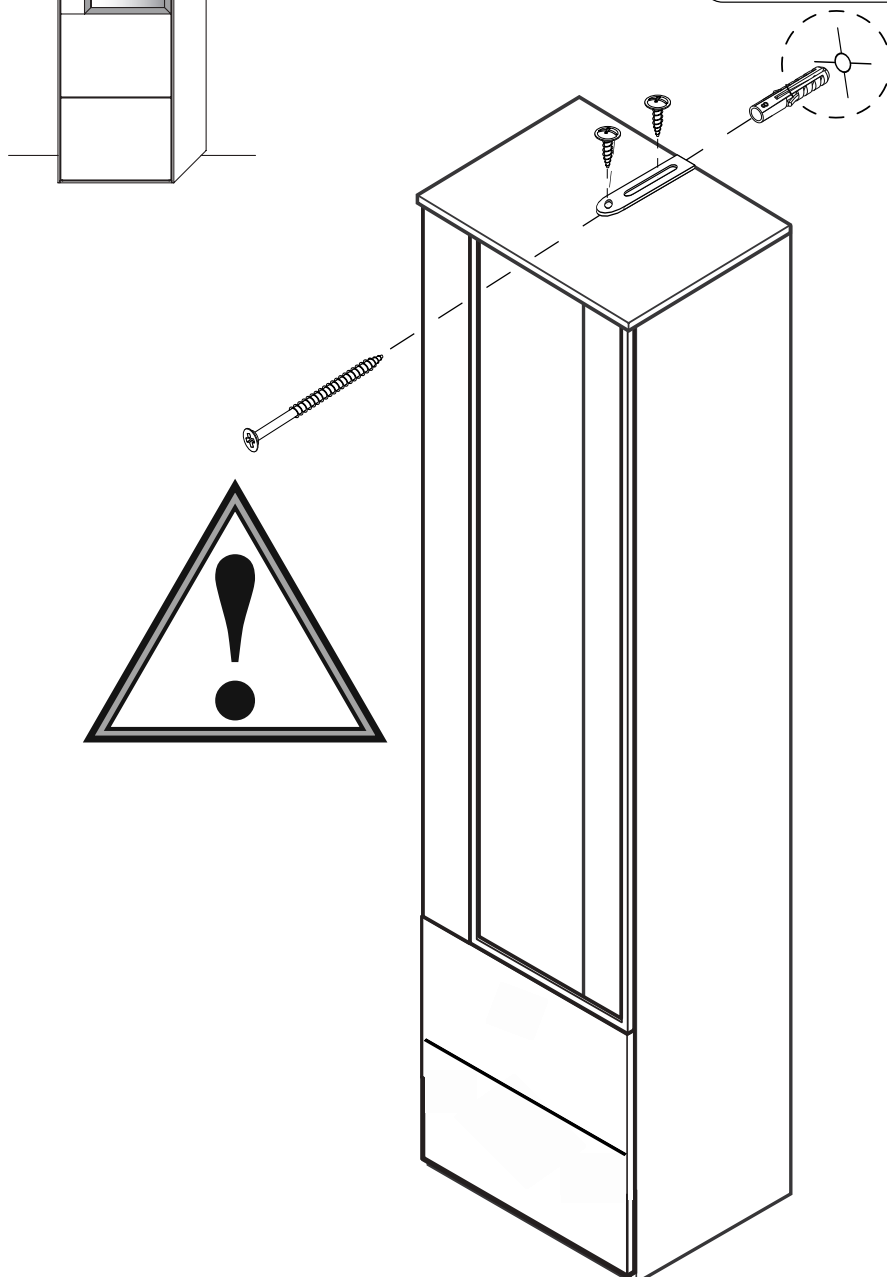

# STANDELEMENTE KIPPSICHERUNG



## Sicherheitsrelevanter Arbeitsschritt



- Das mitgelieferte Wandbefestigungsmaterial ist ausschließlich für festes / massives Mauerwerk geeignet. Sollte anderes Wandmaterial, z.B. Leichtbauwände, vorhanden sein, bitte unbedingt sachgerechte Befestigungsmittel verwenden.

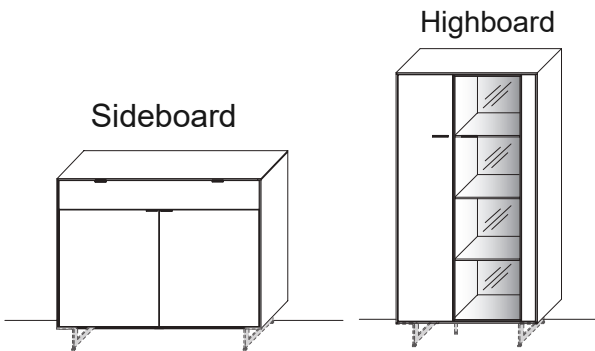

80BB9999

Schraube

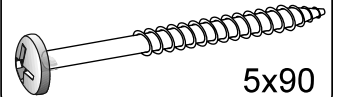

5x90

Mauerdübel

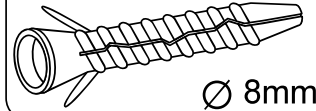

Ø 8mm

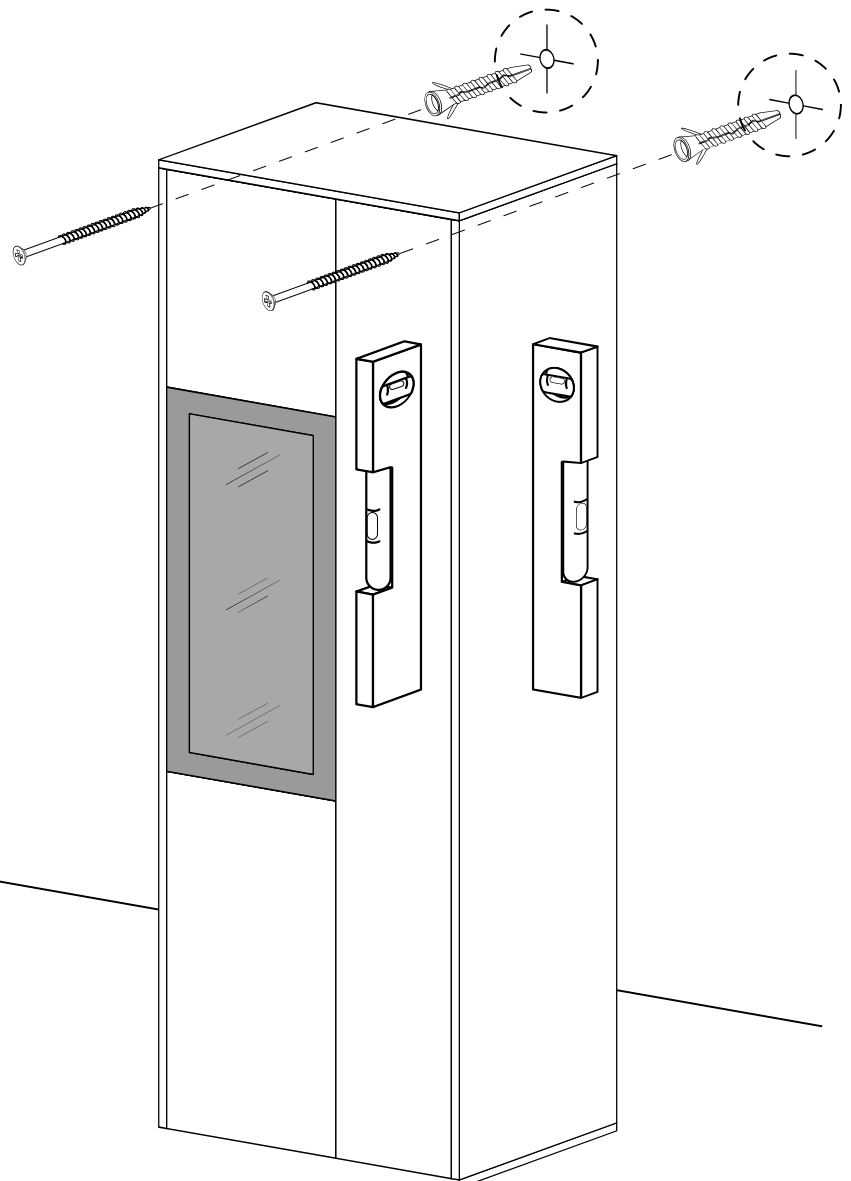
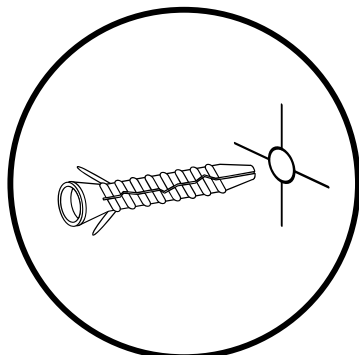
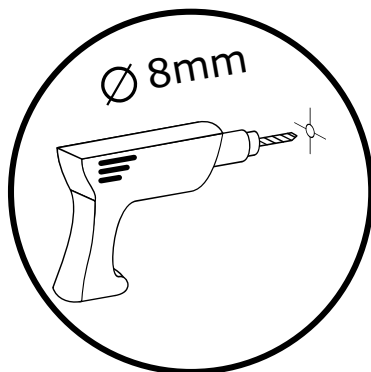
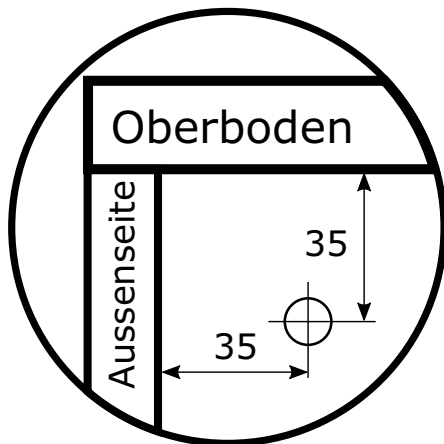

# LOWBOARD KIPPSICHERUNG



## Sicherheitsrelevanter Arbeitsschritt



- Das mitgelieferte Wandbefestigungsmaterial ist ausschließlich für festes / massives Mauerwerk geeignet. Sollte anderes Wandmaterial, z.B. Leichtbauwände, vorhanden sein, bitte unbedingt sachgerechte Befestigungsmittel verwenden.

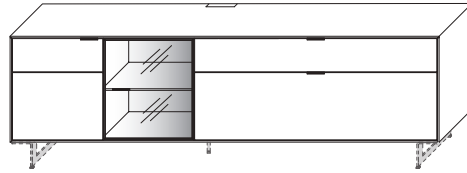
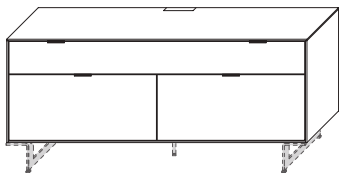

000EBB906

Schraube

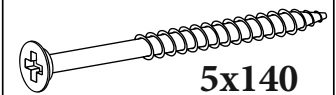

5x140

Mauerdübel

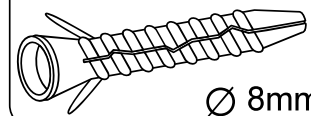

Ø 8mm

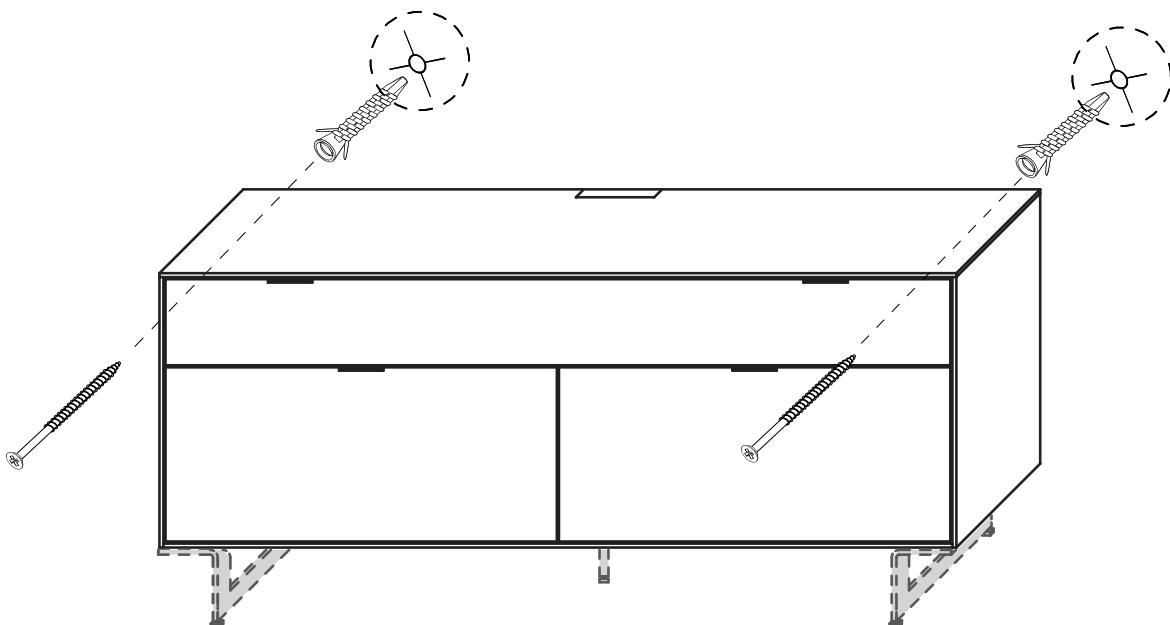
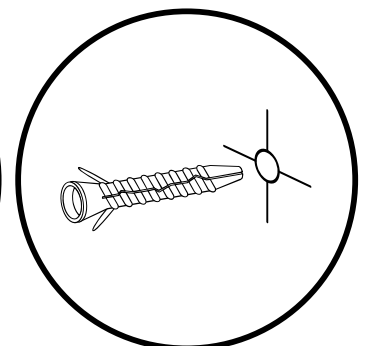
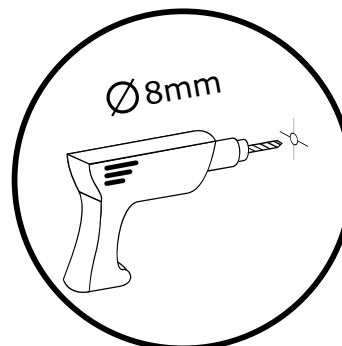
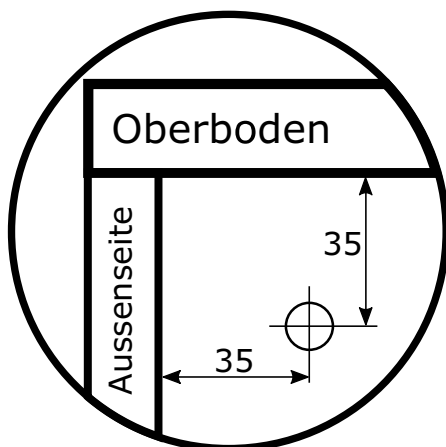

# Hängeelement im Paneel

## Positionshinweis für Wandmontageplatte

### Achtung!

Dieser Positionshinweis für die Wandmontageplatte WP6 ist nur für die hier angegebenen Paneel-Typen zu verwenden.

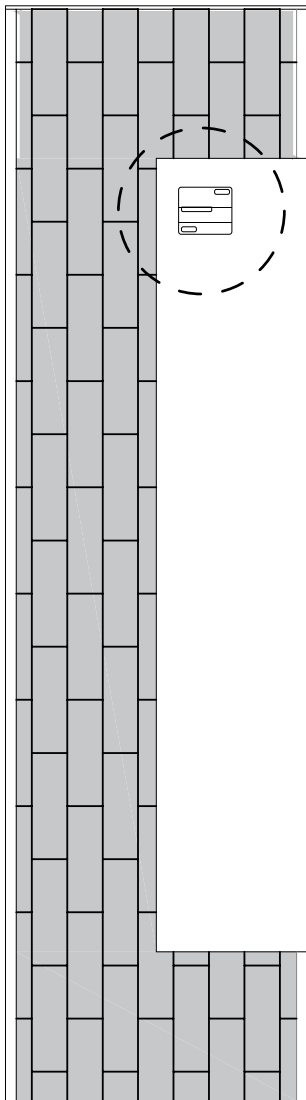

Type 8433 (Abbildung)  
Type 8434 (spiegelseitig)

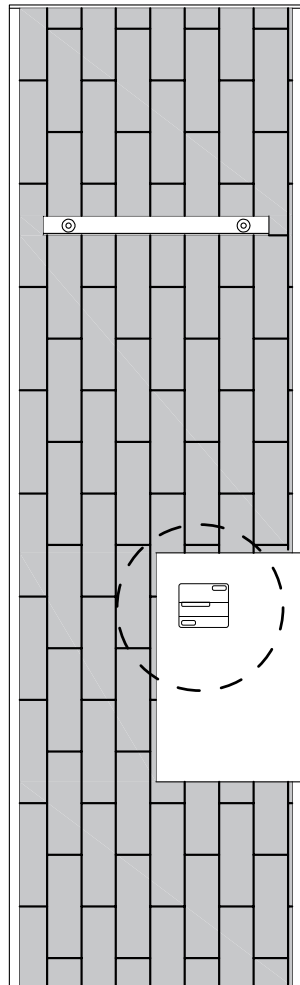

Type 8413 (Abbildung)  
Type 8414 (spiegelseitig)

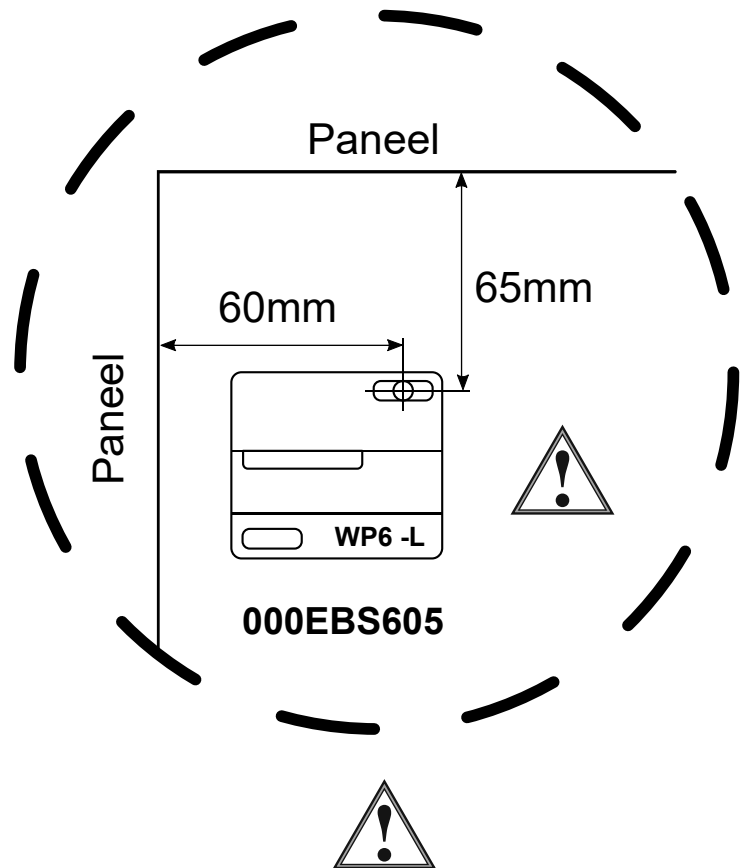

**Bei Montage der (spiegelseitigen) Paneele die Wandmontageplatte WP6 -R in der Paneelecke verbauen!**

# Hängeelemente in Kombination mit Paneel

## Wichtiger Hinweis:

Sicherungsschraube (3) sollte zum Einhängen ganz rausgedreht und Schraube (2) ganz reingedreht sein. Schraube (1) muss zum Einhängen ganz rausgedreht sein.

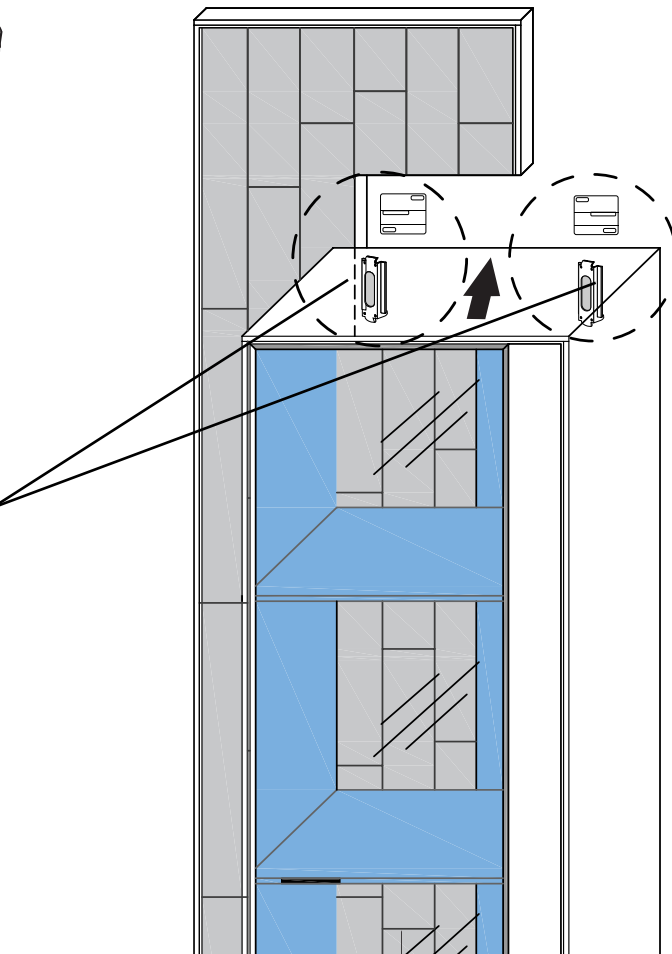
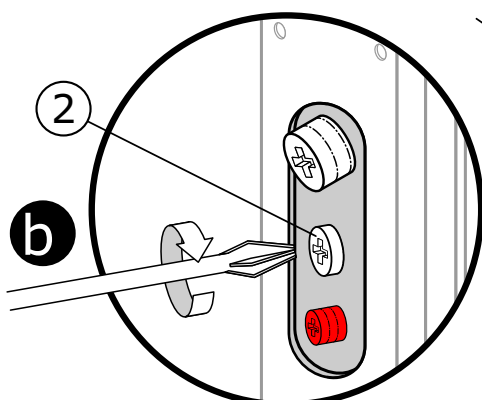
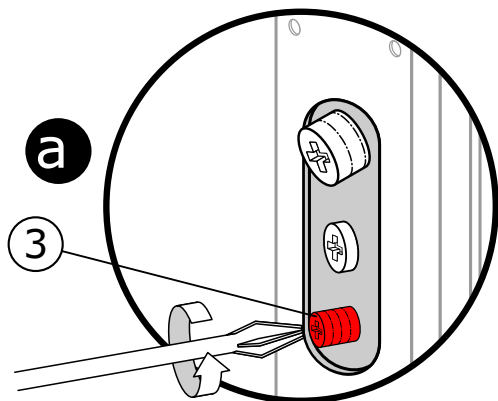
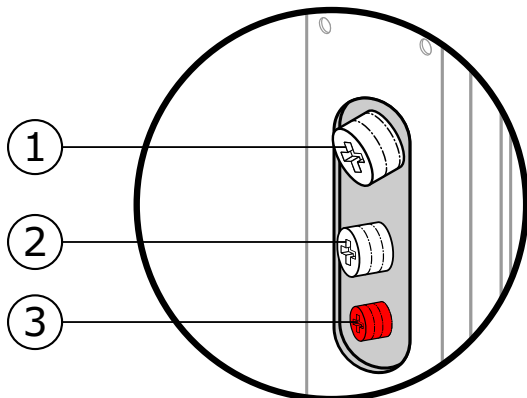
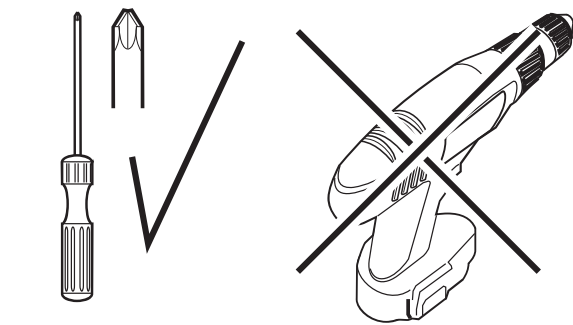

## Achtung!

Beim Einsetzen der Hängevitrine in den Ausschnitt, den Aufhängebeschlagn ganz hochschieben. Dann die Schraube (1) so lange eindrehen bis man merkt, dass diese in der Wandmontageplatte greift.

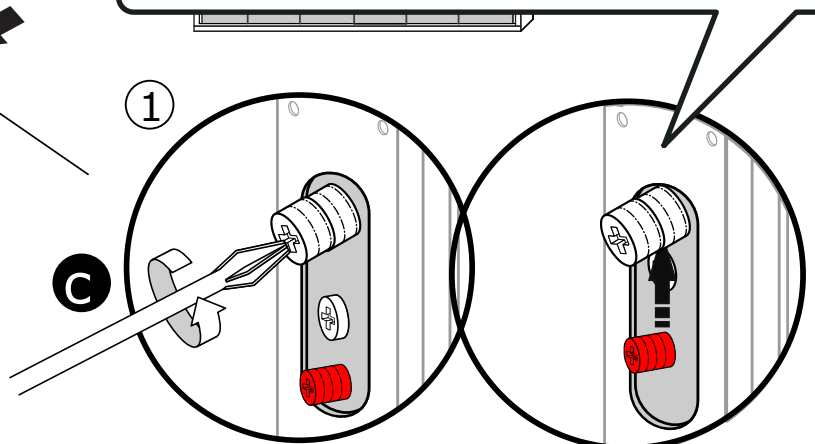

## Hängevitrine 8434 / 8433

### Aufhängebeschlag hinter Spaltholz freilegen !

1. Beleuchtungskabel auf der Rückseite vom Klebeband befreien.
2. Verschraubung der Glasböden etwas lösen, Glasböden leicht nach vorne ziehen und Verschraubung wieder anziehen.
3. Spaltholzrückwand zur Seite schieben und Hängebeschlag freilegen.
4. Nach erfolgter Montage die Spaltholzrückwand und Glasböden wieder in die ursprüngliche Position bringen.

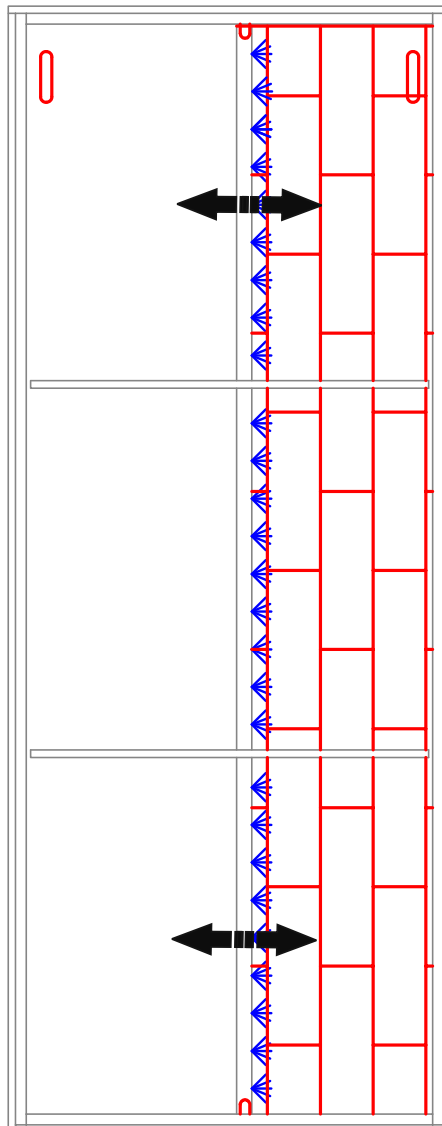

# HÄNGEELEMENTE WANDBEFESTIGUNG

- 1.** Korpushöhe ermitteln. Korpusaussenkante anzeichnen und Wandbefestigung anhalten um die Bohrmaße zu ermitteln.

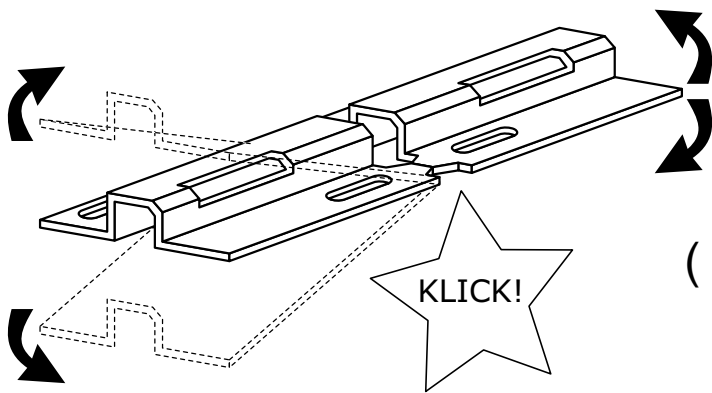
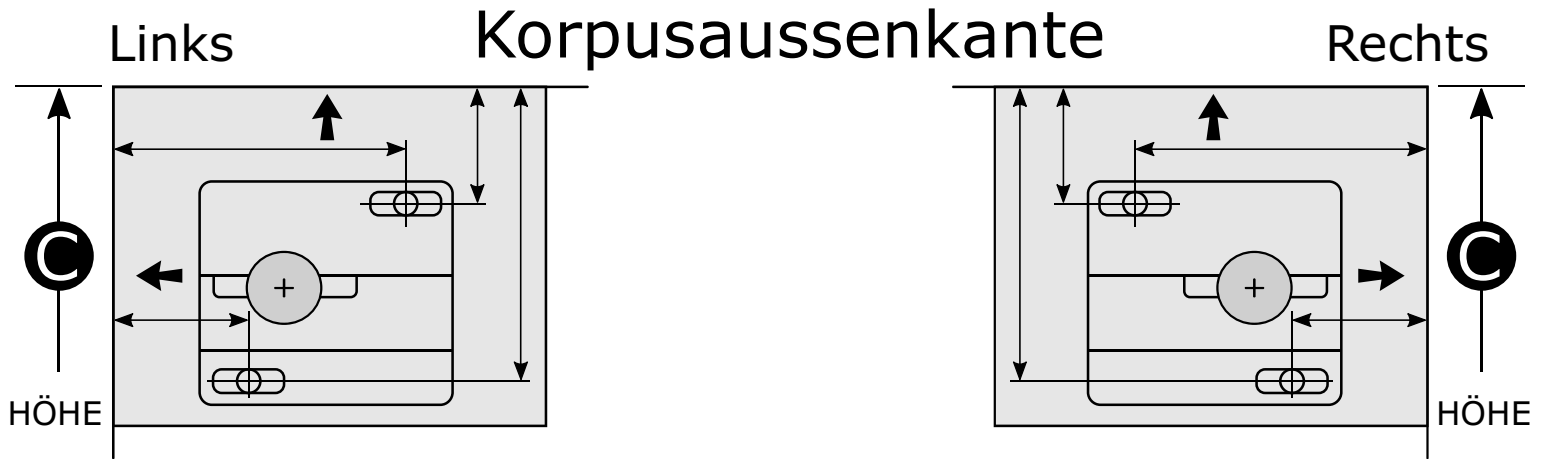

- 2.** 000EBS605 bitte auseinanderklippen.

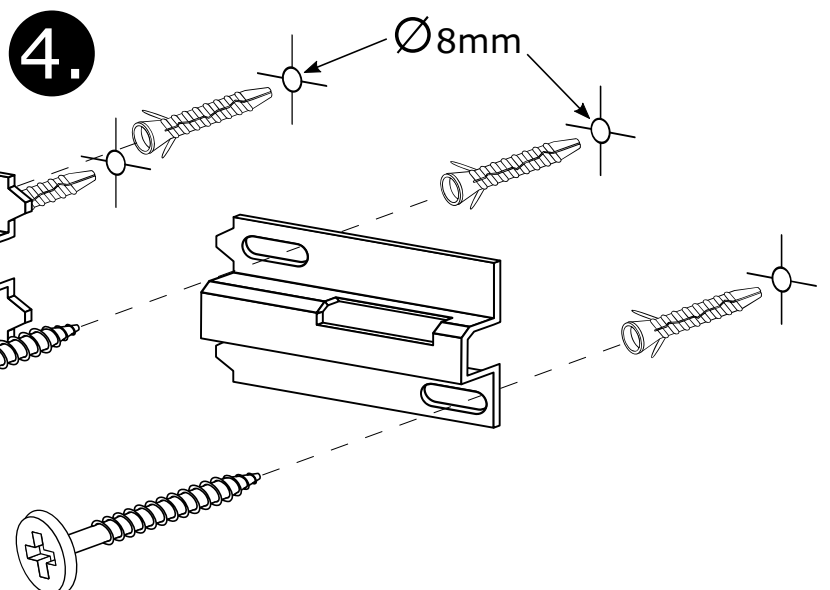
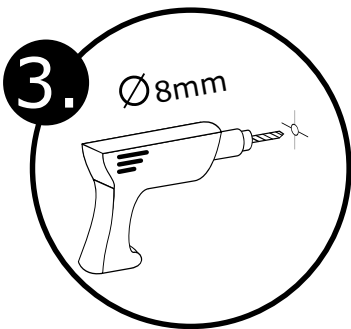
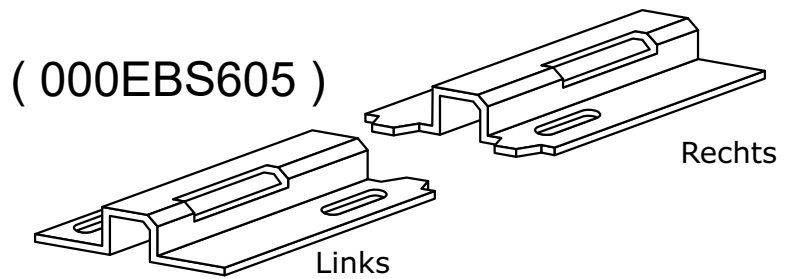

# HÄNGEELEMENTE WANDBEFESTIGUNG

WICHTIGER HINWEIS : Sicherungsschraube (3) sollte beim einhängen ganz rausgedreht und Schraube (2) ganz reingedreht sein. Schraube (1) auf mittlere Einstellung drehen.

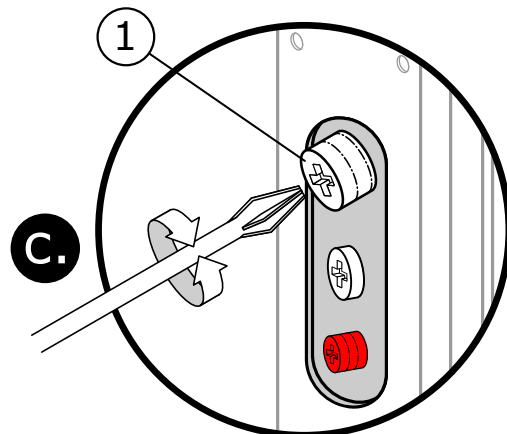
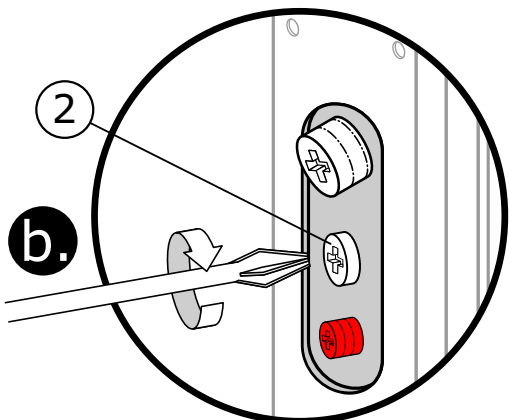
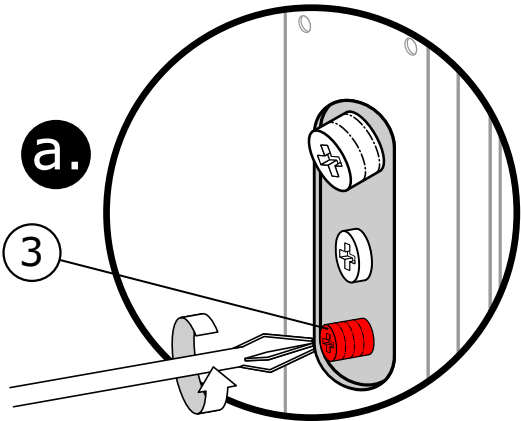
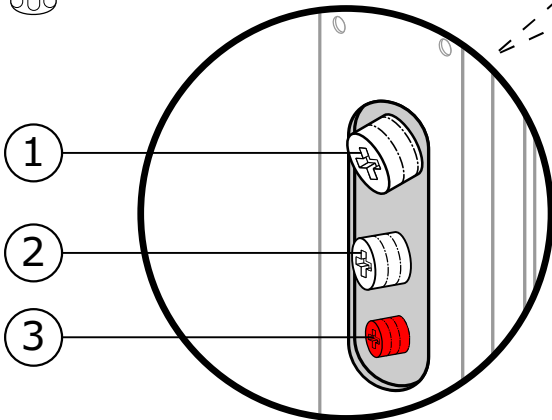
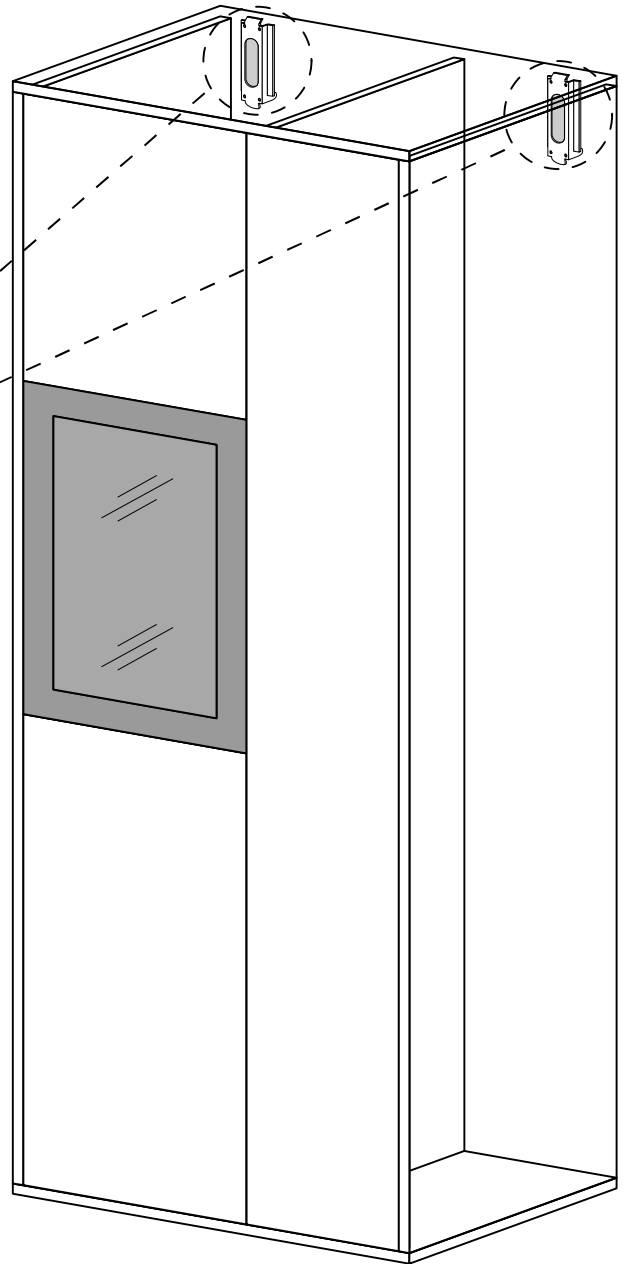
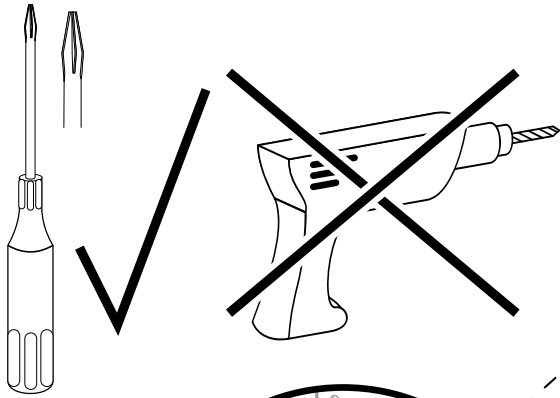

# HÄNGEELEMENTE WANDBEFESTIGUNG

- Das mitgelieferte Wandbefestigungsmaterial ist ausschließlich für festes / massives Mauerwerk geeignet. Sollte anderes Wandmaterial, z.B. Leichtbauwände, vorhanden sein, bitte unbedingt sachgerechte Befestigungsmittel verwenden.

## Wandbefestigung **000EBS605**

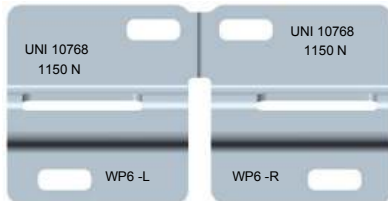

## **000EBB950**

### Schraube



### Mauerdübel

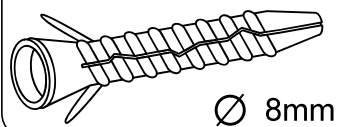

## Abdeckkappe Metall

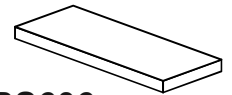

**000EBS606**

## Abdeckkappe Braun

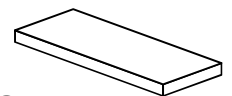

**05EBS500KB**

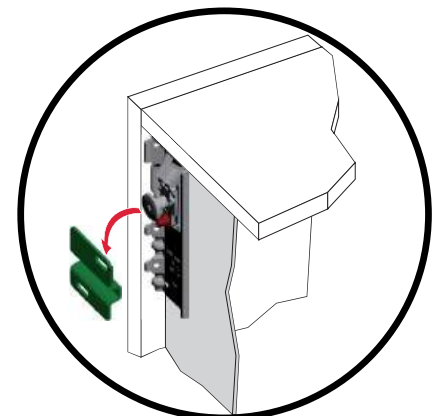
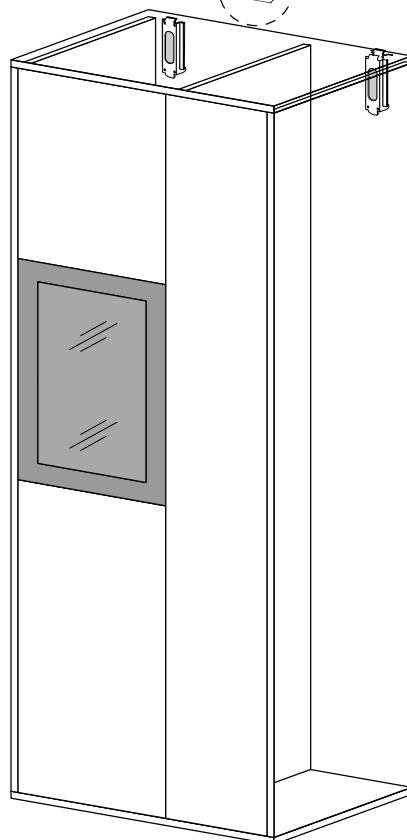

# WANDBORD - PANEEL



**000ESM8125S**

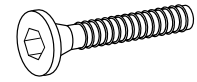

**M8x25**

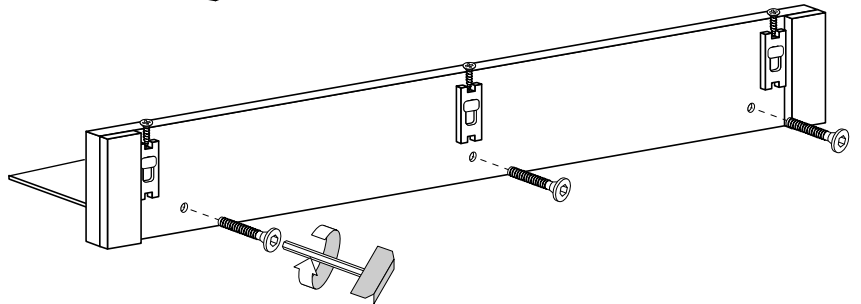
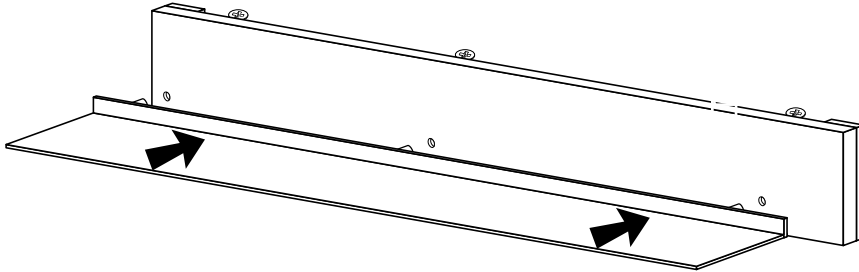

**Bitte auf die unterschiedliche Schraubenlänge achten !**

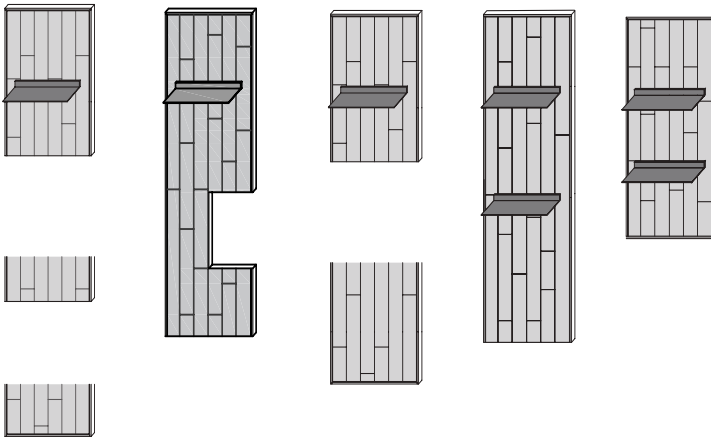

**000ESM8030Z**

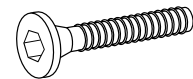

**M8x30**

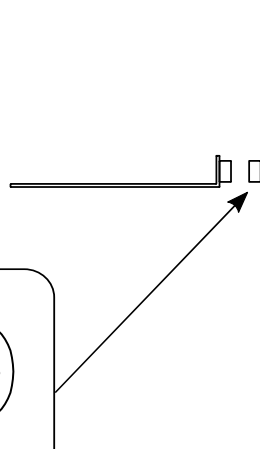

**000EBS158**

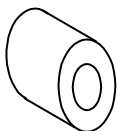

**Distanzhülse Kunststoff**

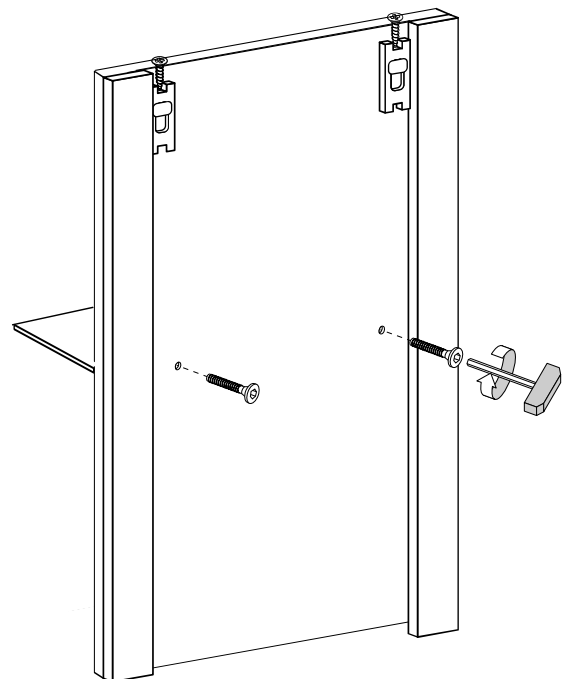

# WANDBORD - PANEEL

000EBS550

Wandhaken

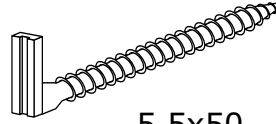

5,5x50

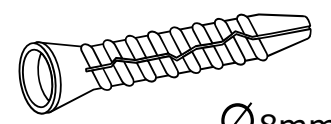

Ø8mm

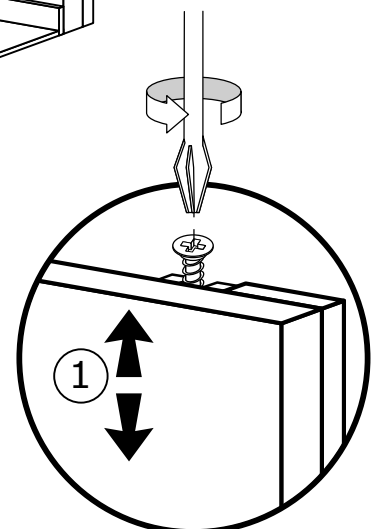
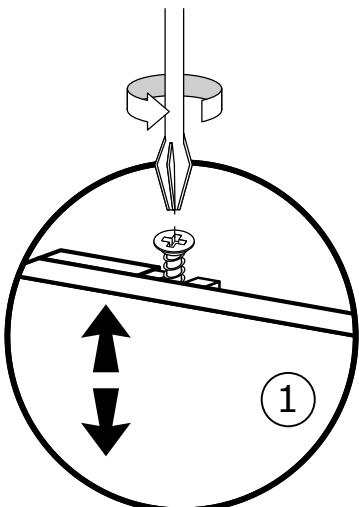
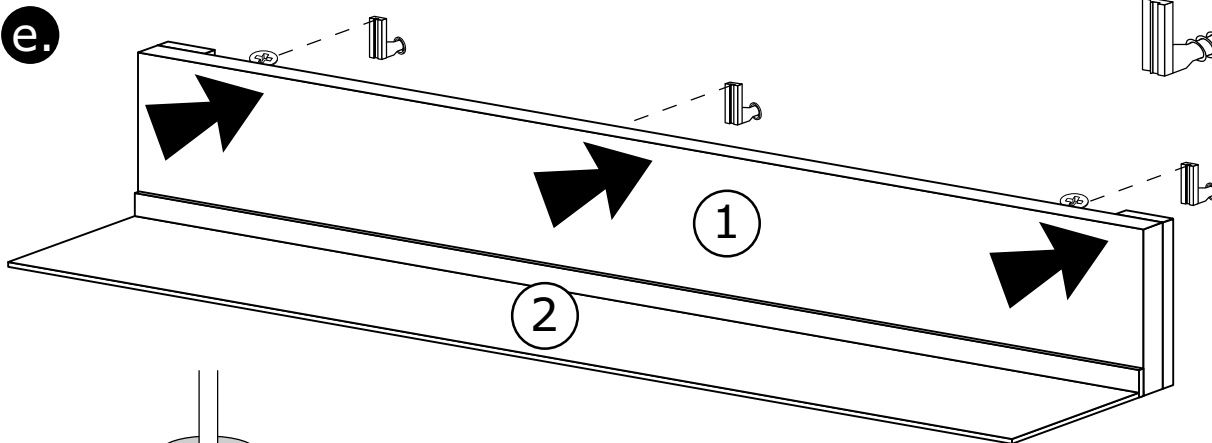
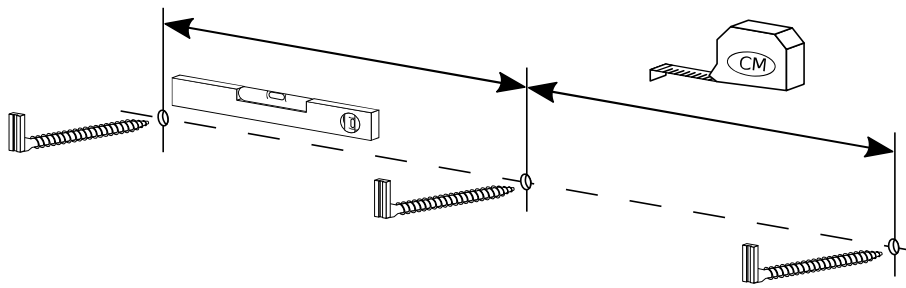
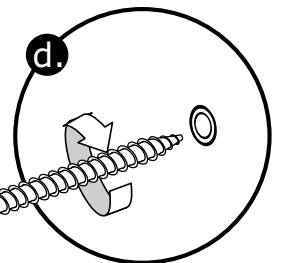
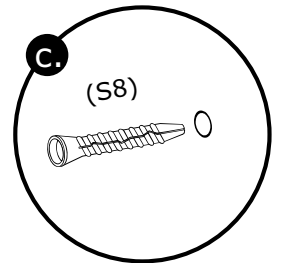
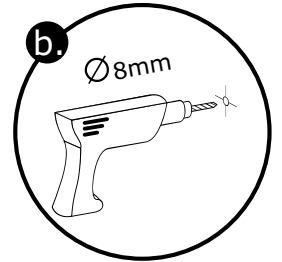
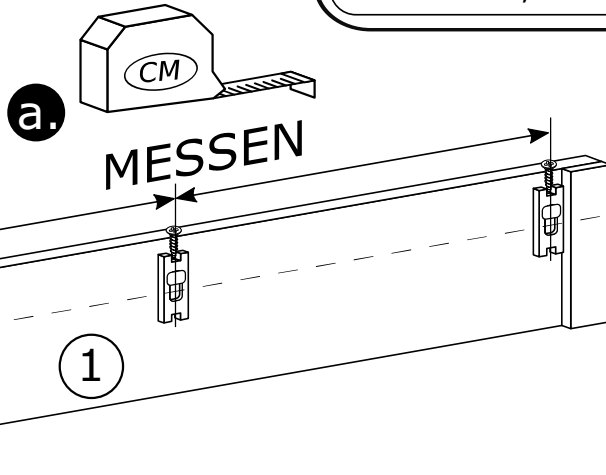

# HÄNGEELEMENTE AUSRICHTEN

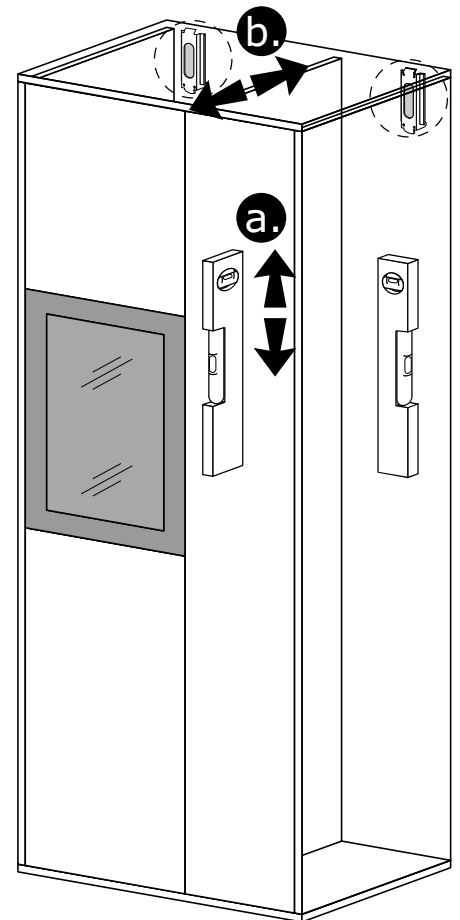
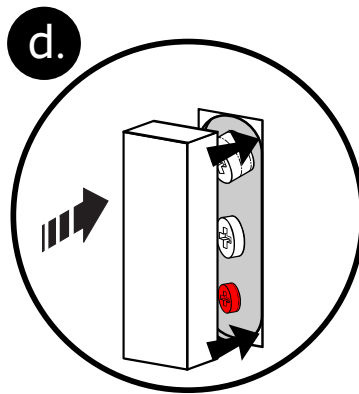
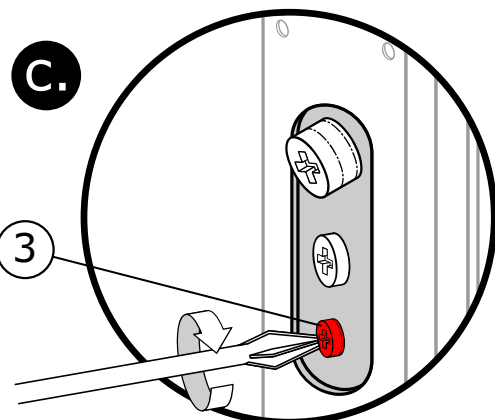
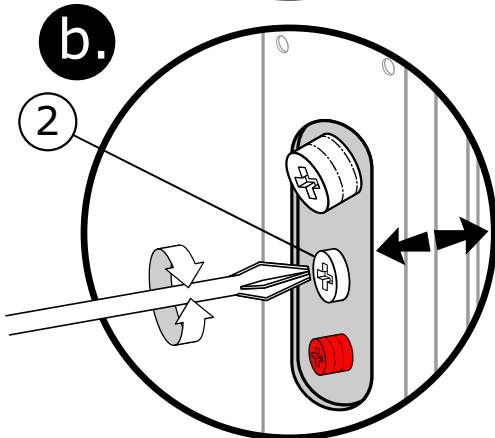
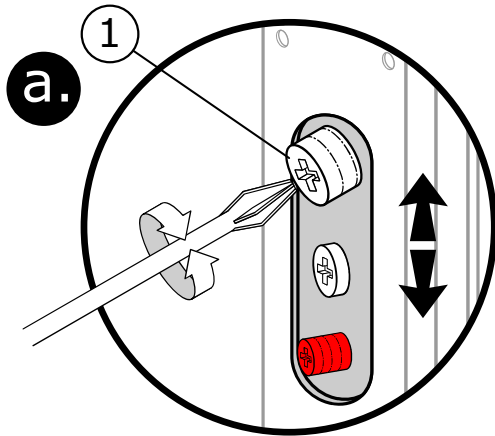
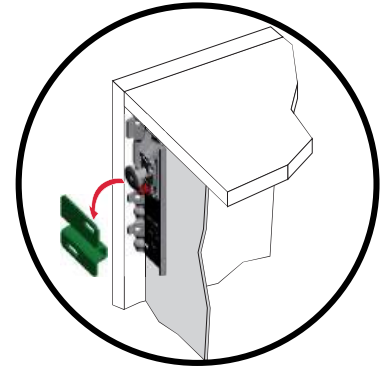
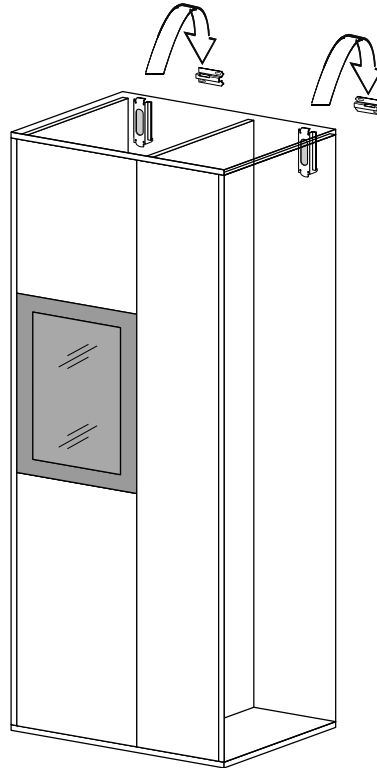
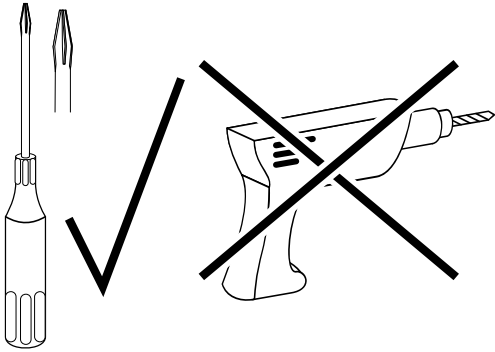

- c.** Sicherungsschraube (3) ganz reindreihen.
- d.** Abdeckkappe ( 000EBS606 ) Metall oder Abdeckkappe ( 05EBS500KB ) Braun aufsetzen.

# EINLEGEBODEN

**Bodenträger Holz**

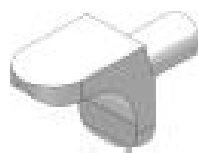

**000EBB907**

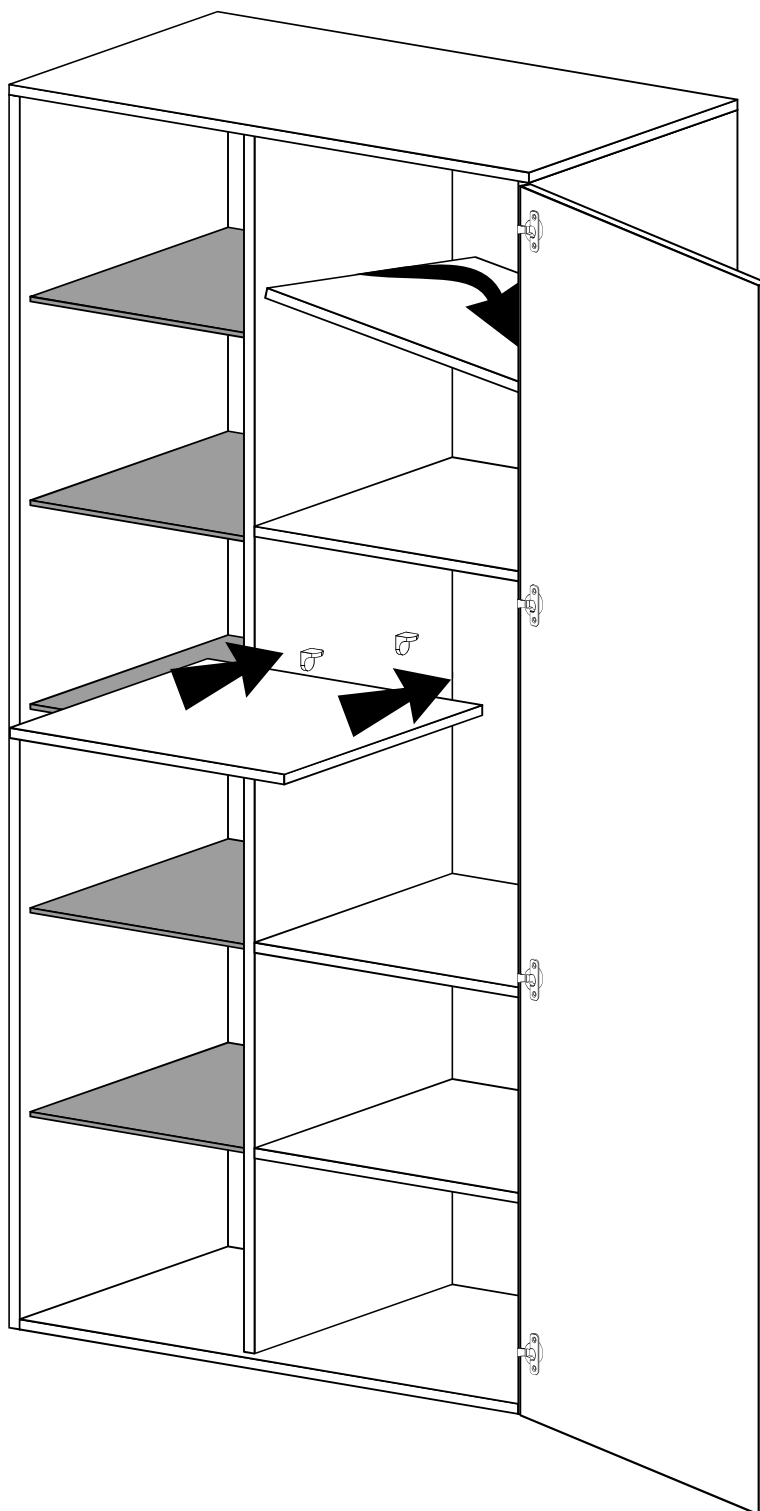
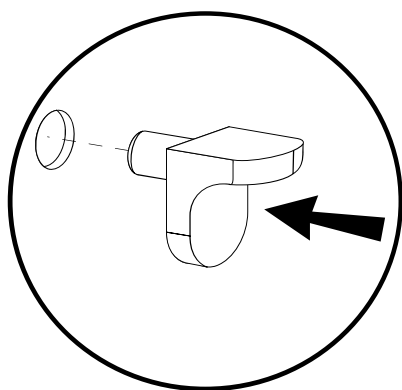

# GRIFFMONTAGE GLASTÜR

## 000BB-Glas

Schraube

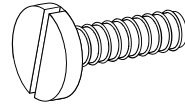

Hülse

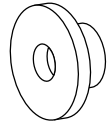

Scheibe

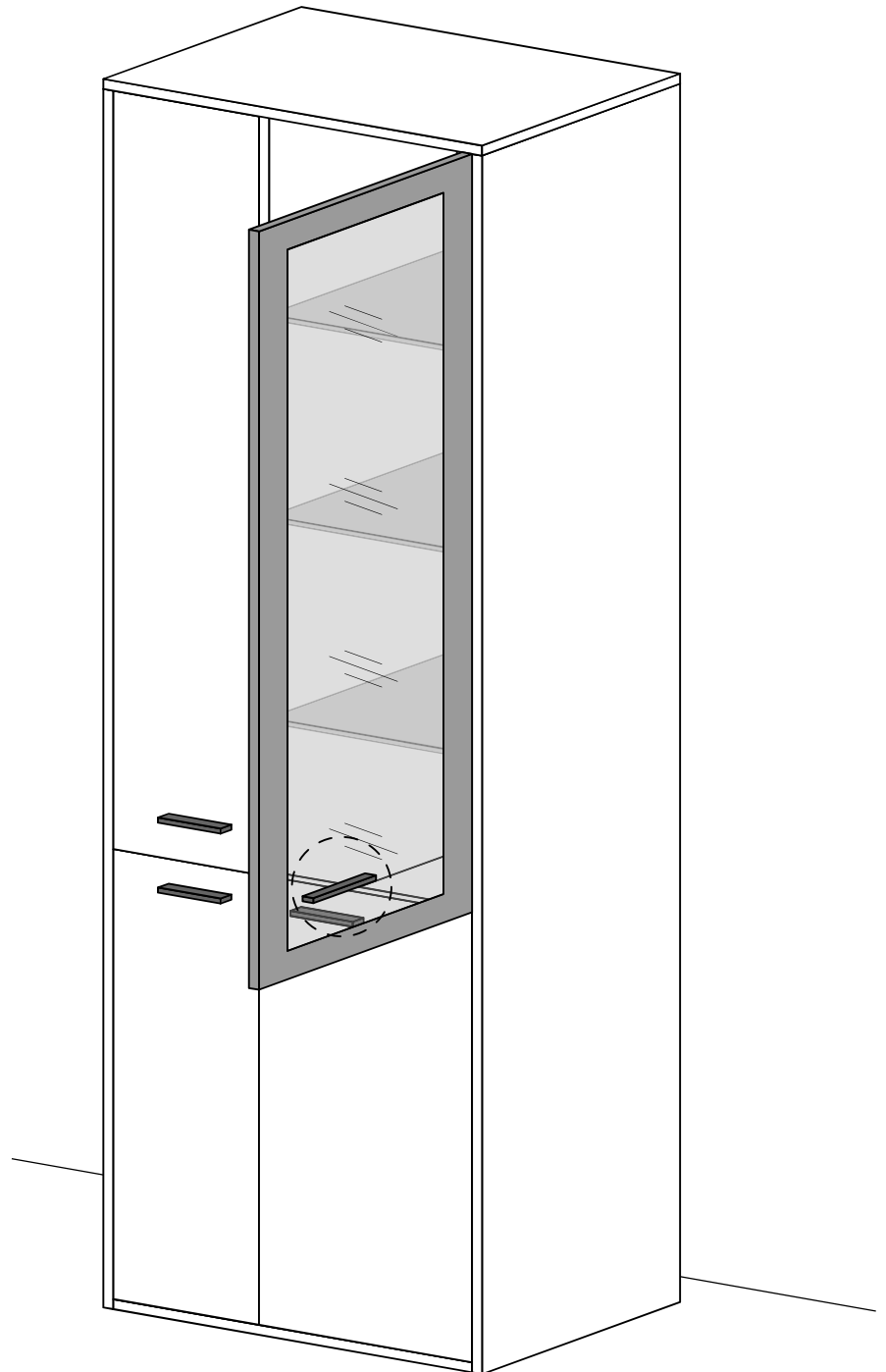
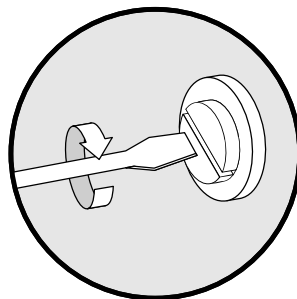
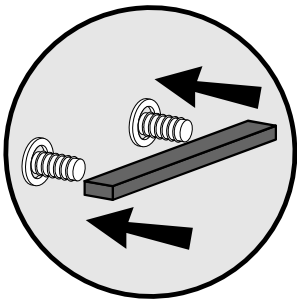
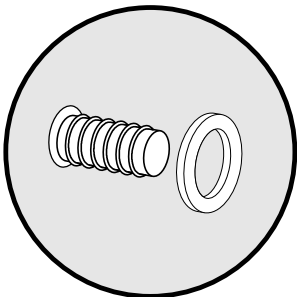
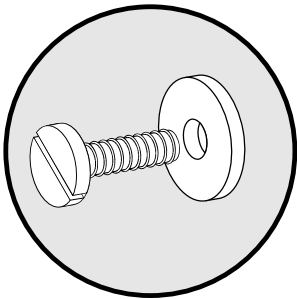
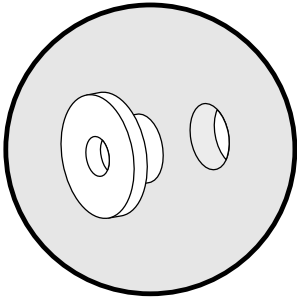
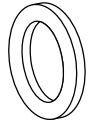

# TÜREN JUSTIERUNG

- a.) Abdeckkappe abnehmen
- b.) Tiefeneinstellung
- c.) Höheneinstellung
- d.) Seiteneinstellung
- e.) Abdeckkappe aufsetzen

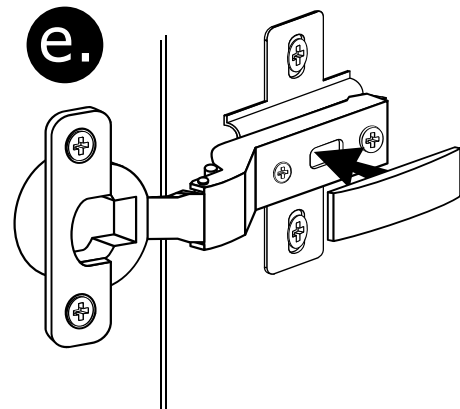
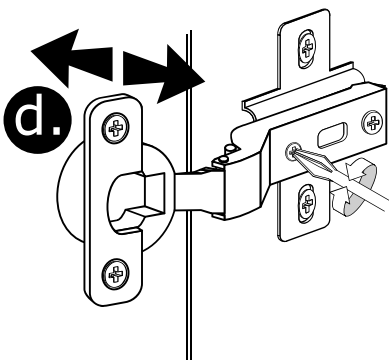
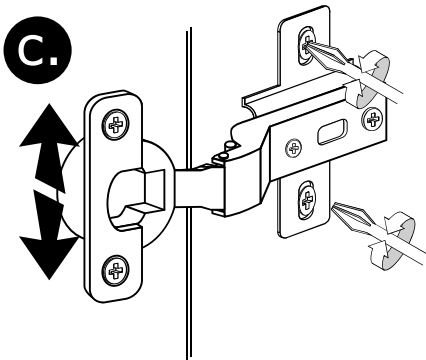
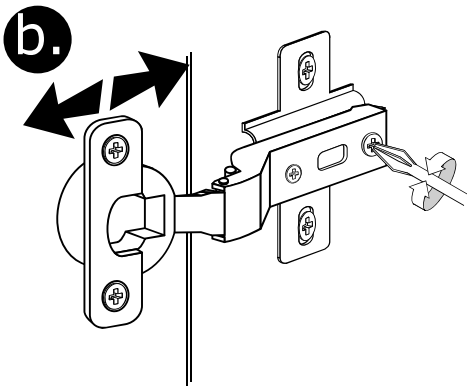
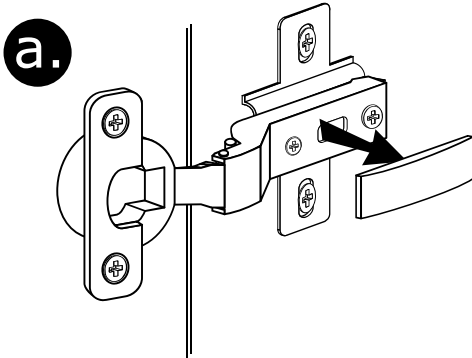
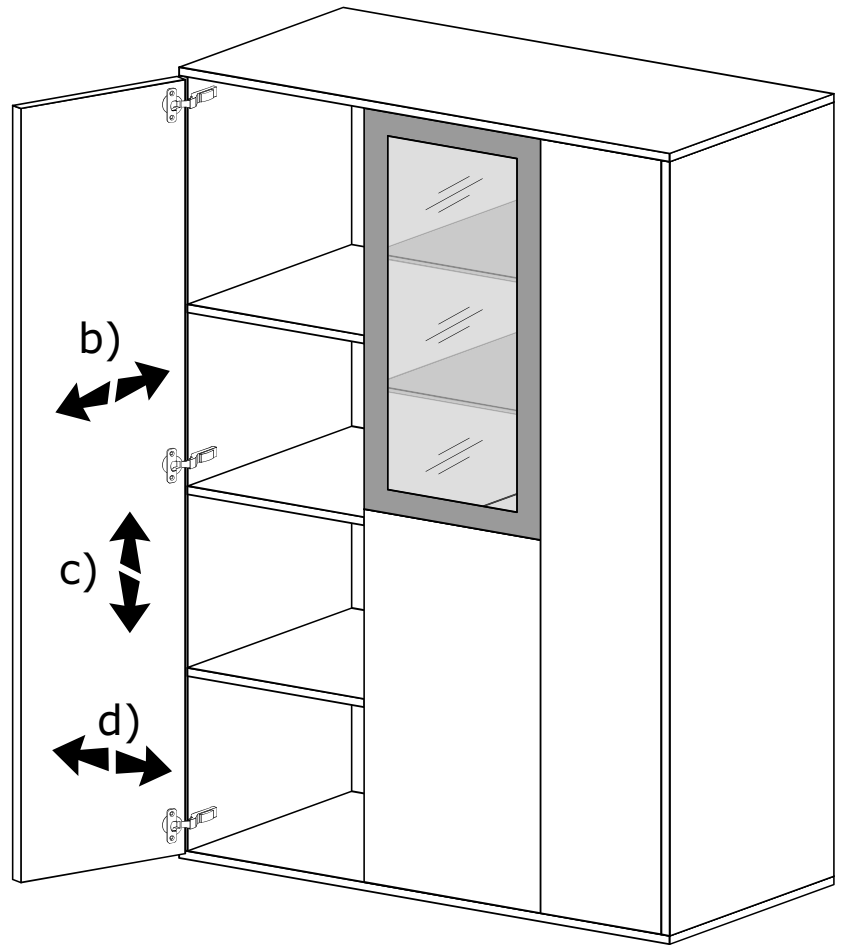

# TÜREN EINBAU/AUSBAU

Einbau

1.

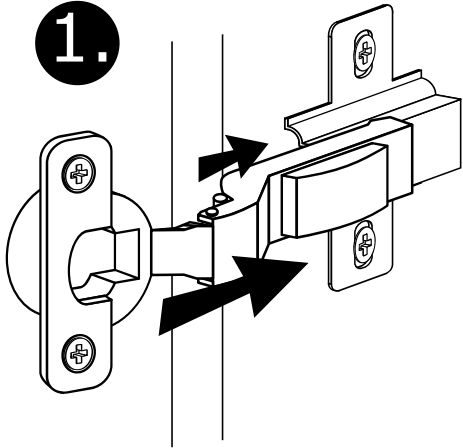

2.

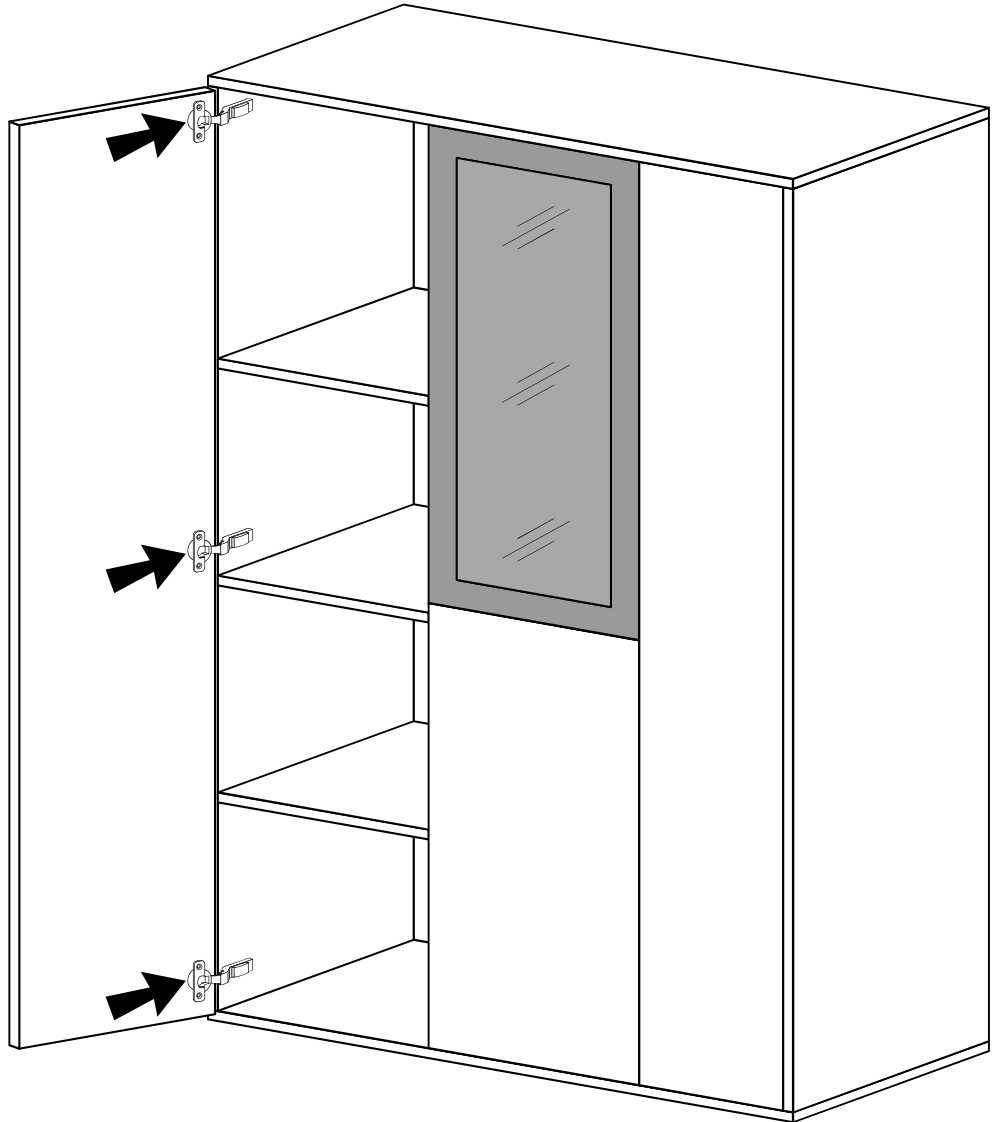
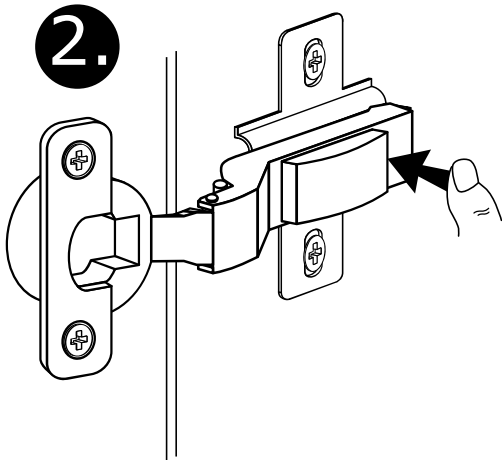

Ausbau

1.

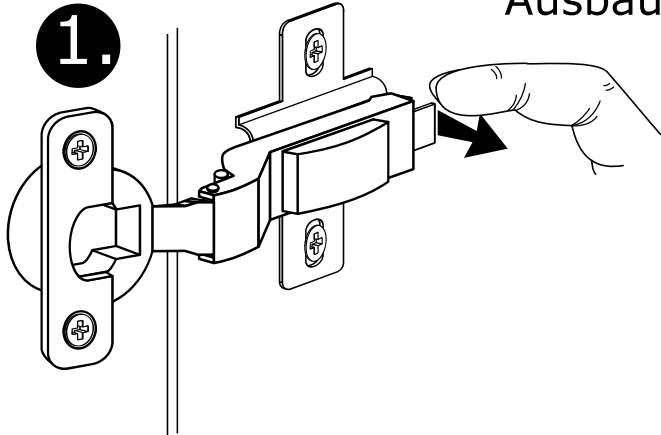

2.

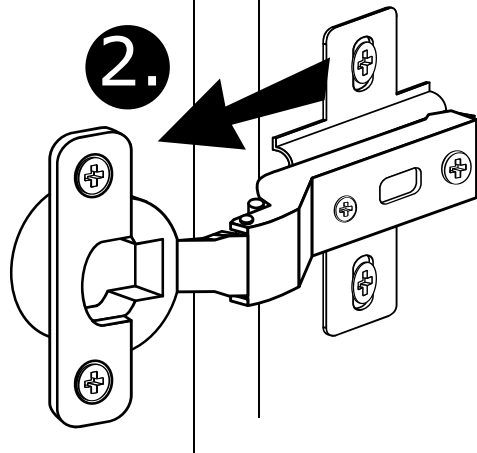

# KLAPPE JUSTIERUNG

- a.) Tiefeneinstellung
- b.) Seiteneinstellung
- c.) Höheneinstellung

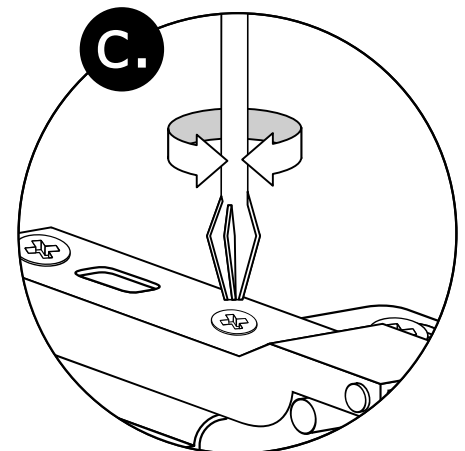
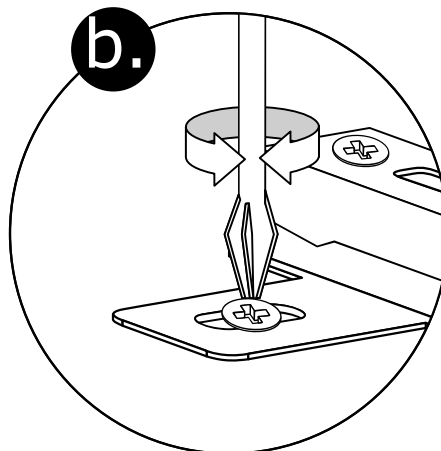
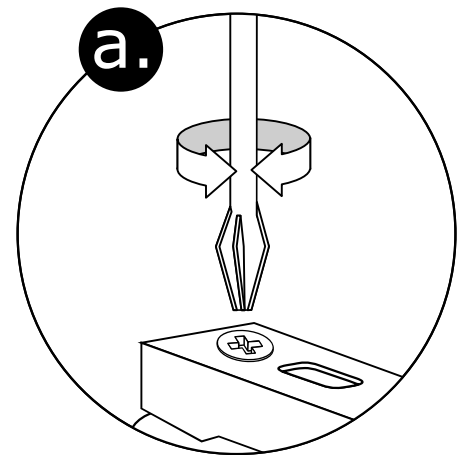
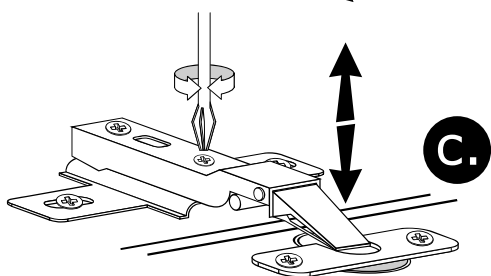
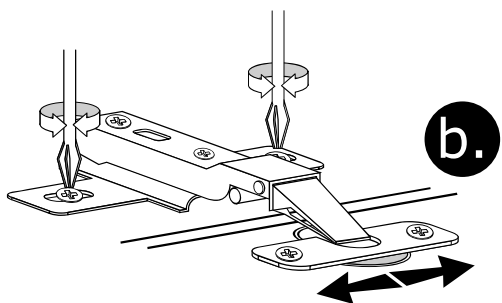
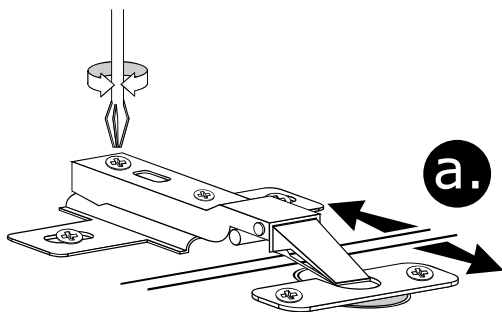
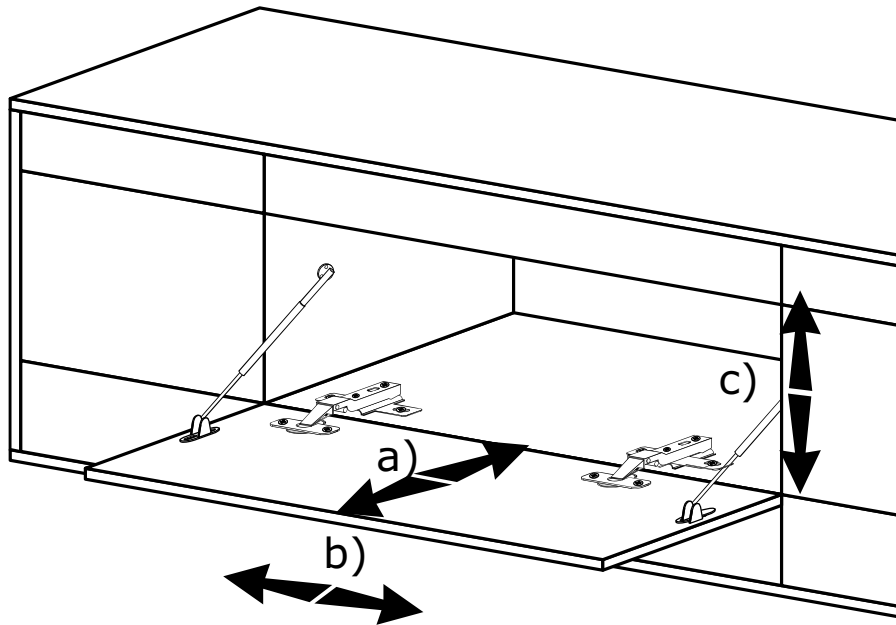

# SCHUBKASTEN

## Teil- und Vollauszug

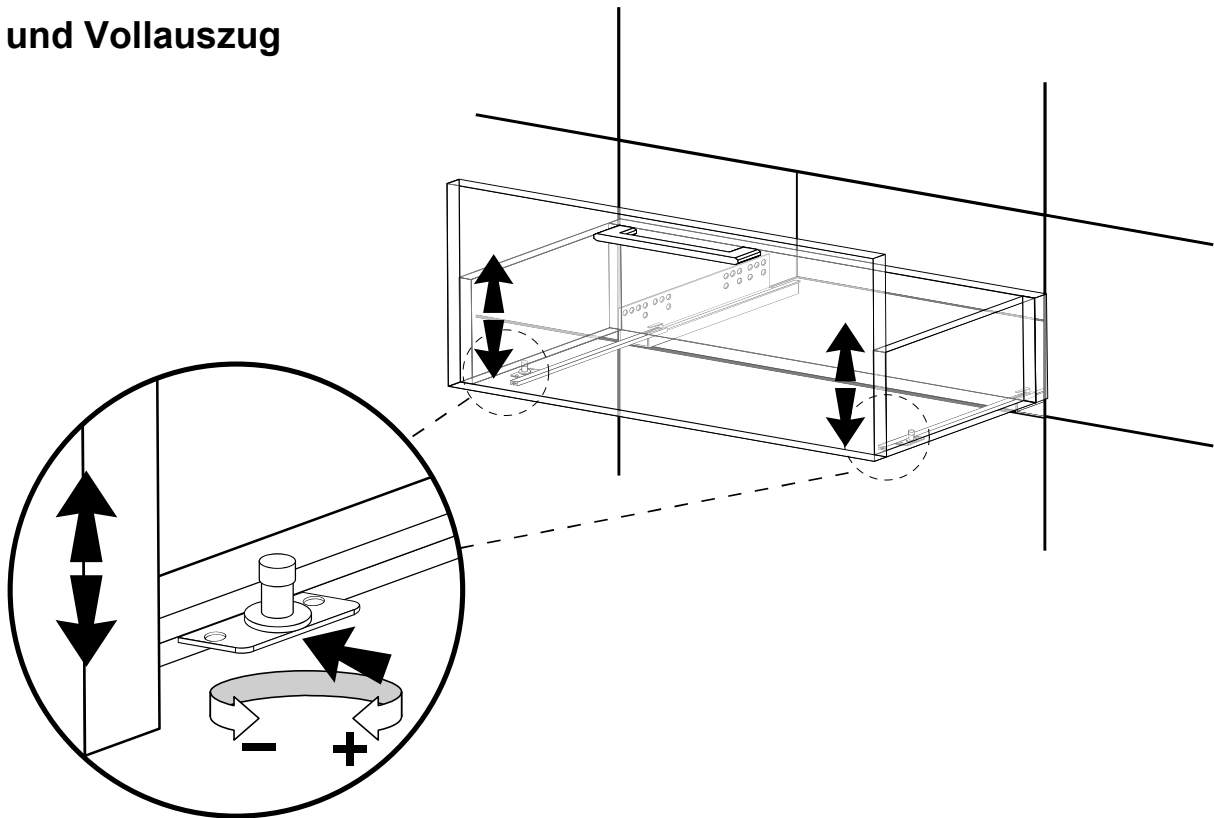







**Montageanleitung verbleibt beim Kunden. Bitte aufbewahren!**

**Tel. +49 (0) 5241 5044-0 | Fax +49 (0) 5241 5044-366**

**WM Wöstmann Markenmöbel GmbH & Co. KG  
Kolbeplatz 10 | D-33330 Gütersloh | Internet: [www.woestmann.info](http://www.woestmann.info) | e-Mail: [info@woestmann.info](mailto:info@woestmann.info)**